



COMUNE DI EBOLI
Provincia di Salerno

**DISCIPLINARE PER L’AFFIDAMENTO
MEDIANTE SPONSORIZZAZIONE
DI AREE VERDI**

INDICE

Art. 1	Oggetto	2
Art. 2	Finalità	2
Art. 3	Contratto di sponsorizzazione	2
Art. 4	Cartellonistica informativa	2
Art. 5	Impegni a carico dello sponsor	2
Art. 6	Impegni a carico dell'Amministrazione comunale	3
Art. 7	Tipologie di interventi di manutenzione.....	3
Art. 8	Durata del contratto di sponsorizzazione.....	4
Art. 9	Controllo e vigilanza da parte dell'Amministrazione comunale	4
Art. 10	Risoluzione del contratto di sponsorizzazione	4
Art. 11	Individuazione di aree verdi pubbliche da gestire attraverso la sponsorizzazione.....	4
Art. 12	Soggetti ammessi a partecipare	5
Art. 13	Modalità di partecipazione.....	6
Art. 14	Criteri di aggiudicazione	7
Art. 15	Modalità di presentazione delle offerte	8
Art. 16	Stipula del contratto	8
Art. 17	Vincoli imposti dall'amministrazione	8
ALLEGATO A - SCHEMA CONTRATTO DI SPONSORIZZAZIONE		9
ALLEGATO B - CARATTERISTICHE CARTELLI INFORMATIVI		16
ALLEGATO C - RICHIESTA SPONSORIZZAZIONE AREE VERDI		17

Art. 1 Oggetto

Il presente disciplinare, detta le norme per l'affidamento di aree verdi pubbliche, di limitata superficie, mediante la stipula di un contratto di sponsorizzazione tra il soggetto affidatario e l'Amministrazione comunale.

Art. 2 Finalità

L'Amministrazione comunale, ai sensi dell'art. 4 della Legge n. 449 del 27 dicembre 1997, al fine di favorire l'incremento e il miglioramento dello standard qualitativo del patrimonio a verde pubblico e di conseguire allo stesso tempo un'economia di spesa per le operazioni relative all'impianto e alla manutenzione, si riserva la facoltà di affidare mediante sponsorizzazione interventi di sistemazione o manutenzione di aree verdi di limitata superficie ubicate nel territorio del Comune di Eboli.

Art. 3 Contratto di sponsorizzazione

La sponsorizzazione è regolata mediante sottoscrizione di un "contratto di sponsorizzazione" (**Allegato A: "Schema contratto di sponsorizzazione"**) fra il soggetto affidatario e l'Amministrazione comunale. La prestazione dello sponsor potrà consistere sia attraverso un impegno economico diretto, sia con la fornitura di beni e servizi.

A fronte degli interventi sostenuti e/o effettuati dallo sponsor, l'Amministrazione comunale autorizza lo stesso a collocare nell'area oggetto dell'intervento, un cartello informativo che pubblicizzi la propria attività e massimo tre cartelli informativi da utilizzare per pubblicizzare attività di terzi.

Il cartello che pubblicizza la propria attività non è assoggettato all'imposta comunale sulla pubblicità.

I tre cartelli informativi da utilizzare per pubblicizzare attività di terzi sono assoggettati all'imposta comunale sulla pubblicità e al canone di occupazione aree pubbliche.

Art. 4 Cartellonistica informativa

I cartelli pubblicitari da collocare all'interno delle aree affidate, dovranno presentare le caratteristiche tecniche e le dimensioni riportate nell'**allegato B ("Caratteristiche cartelli informativi")**.

Art. 5 Impegni a carico dello sponsor

Lo sponsor si impegna a realizzare a sua cura e spese gli interventi di sistemazione e/o manutenzione, compresi gli eventuali costi di progettazione e direzione lavori, sollevando

l'Amministrazione da qualsiasi impegno economico e controversie che potrebbero insorgere con fornitori, imprese, tecnici.

Lo sponsor assume la responsabilità per danni a cose o persone imputabili a difetti di gestione o manutenzione e comunque derivanti dall'esecuzione della prestazione, sollevandone contemporaneamente l'Amministrazione comunale.

Lo sponsor dovrà consentire l'effettuazione di interventi di sistemazione o di manutenzione di impianti e servizi a cura del Comune, di aziende comunali di altri Enti interessati a lavori di carattere o di interesse pubblico.

Qualsiasi variazione, cambiamento, eliminazione o addizione rispetto a quanto riportato nel contratto di sponsorizzazione deve essere preliminarmente autorizzata dall'Amministrazione comunale.

Art. 6 Impegni a carico dell'Amministrazione comunale

Il Comune si impegna a mettere a disposizione, dalla data di stipula del contratto, l'area individuata e di consentire allo sponsor l'installazione di cartelli informativi che reclamizzino la sua immagine. Resta a cura dell'Amministrazione il controllo:

- a. dello stato vegetativo e fitosanitario delle essenze vegetali;
- b. del corretto uso da parte dello sponsor dell'impianto di irrigazione;
- c. di eventuali danni agli elementi di arredo.

Art. 7 Tipologie di interventi di manutenzione

Al fine di garantire l'ordine e il decoro delle aree in affidamento, lo sponsor si impegna ad eseguire, con scrupolosità, le seguenti operazioni di manutenzione ordinaria e straordinaria:

- a. lavorazioni del terreno;
- b. impianto di specie arboree, arbustive ed erbacee;
- c. realizzazione di impianto di irrigazione se mancante;
- d. verifica del perfetto funzionamento, manutenzione ed eventuale sostituzione delle parti mancanti e/o danneggiate dell'impianto di irrigazione;
- e. taglio dei tappeti erbosi;
- f. rifilatura delle aiuole e dei cordoli;
- g. eliminazione delle erbe infestanti;
- h. potatura di alberi e arbusti;
- i. fertilizzazione delle specie vegetali;
- j. eliminazione e sostituzione di piante morte;

- k. raccolta e smaltimento di qualsiasi tipo di materiale;
- l. fornitura e messa in opera di pali tutori;
- m. irrigazione delle specie vegetali;
- n. consumo dell'acqua di irrigazione;
- o. manutenzione degli elementi di arredo urbani presenti nelle aree in affidamento;
- p. sorveglianza e segnalazione all'Amministrazione di atti di vandalismo.

Art. 8 Durata del contratto di sponsorizzazione

La sponsorizzazione avrà la durata minima di anni tre dalla stipula del contratto. Tale durata potrà essere rinnovata per ulteriori anni tre su richiesta dello sponsor e ad insindacabile giudizio dell'Amministrazione comunale.

Le aree oggetto dei contratti di sponsorizzazione manterranno totalmente la funzione ad uso pubblico e la medesima destinazione d'uso, in base alle vigenti previsioni degli strumenti urbanistici. Al termine della scadenza contrattuale nessun indennizzo spetta allo sponsor per eventuali miglioramenti apportati all'area. I beni acquisiti o forniti nell'ambito della sponsorizzazione, ivi compresi i cartelli espositivi, rimarranno di proprietà dell'Amministrazione comunale.

Art. 9 Controllo e vigilanza da parte dell'Amministrazione comunale

L'Amministrazione comunale si riserva la facoltà di controllare e verificare, per l'intera durata del contratto, il corretto mantenimento delle aree verdi oggetto della sponsorizzazione al fine di accertare l'osservanza di tutte le norme stabilite nel presente disciplinare.

Art. 10 Risoluzione del contratto di sponsorizzazione

Nel caso l'Amministrazione comunale dovesse rilevare inadempienze da parte dello sponsor, rispetto a quanto previsto dal presente Regolamento, si provvederà alla risoluzione del contratto allo stesso tempo si provvederà a ristabilire il ripristino dell'area con addebito dei costi allo sponsor.

Art. 11 Individuazione di aree verdi pubbliche da gestire attraverso la sponsorizzazione

Le aree verdi oggetto della sponsorizzazione sono le seguenti:

1. rotatoria all'incrocio tra via Don Sturzo e via Paesano (alle spalle dell'area ex Pezzullo);

2. rotatoria all'incrocio tra via Don Sturzo e via Cupe Superiore (alle spalle del Liceo Classico);
3. aree verdi lungo via Don Sturzo nel tratto compreso tra le rotatorie 1 e 2;
4. aree verdi lungo via Don Sturzo nel tratto compreso tra la rotatoria 1 e l'incrocio con via Serracapilli;
- 5 rotatoria Cioffi, all'incrocio tra la SS 18 e la SP 416.

L'elenco delle aree oggetto della sponsorizzazione proposto dall'Amministrazione comunale non è vincolante ed è quindi consentito ai soggetti interessati avanzare specifiche richieste per la sponsorizzazione di aree non riportate nell'elenco, che saranno sottoposte all'approvazione della Giunta Comunale.

Art. 12 Soggetti ammessi a partecipare

Possono presentare domanda per l'affidamento aziende, società, soggetti privati, imprese, enti ed associazioni senza fine di lucro, in possesso dei seguenti requisiti:

- 1) l'inesistenza di condizioni di impedimento a contrattare con la pubblica amministrazione ai sensi degli articoli 32 ter e 32 quater del Codice Penale e di ogni altra situazione considerata dalla legge pregiudizievole o limitativa della capacità contrattuale;
- 2) l'inesistenza di impedimenti derivanti dalla sottoposizione a misure cautelari antimafia;
- 3) di non trovarsi in stato di fallimento, di liquidazione coatta, di concordato preventivo, né nei cui riguardi è in corso un procedimento per la dichiarazione di una di tali situazioni;
- 4) che nei propri confronti non è pendente procedimento per l'applicazione di una delle misure di prevenzione di cui all'articolo 3 della legge 27 dicembre 1956, n. 1423 (ora art. 6 del decreto legislativo n. 159 del 2011) né di una delle cause ostative previste dall'articolo 10 della legge 31 maggio 1965, n. 575 (ora art. 67 del decreto legislativo n. 159 del 2011);
- 5) di non aver subito alcuna sentenza di condanna passata in giudicato, o decreto penale di condanna divenuto irrevocabile, oppure sentenza di applicazione della pena su richiesta, ai sensi dell'articolo 444 del codice di procedura penale, per reati gravi in danno dello Stato o della Comunità che incidono sulla moralità professionale, ovvero per uno o più reati di partecipazione a un'organizzazione criminale, corruzione, frode, riciclaggio, quali definiti dagli atti comunitari citati all'articolo 45, paragrafo 1, direttiva Ce 2004/18;
- 6) di non aver violato il divieto di intestazione fiduciaria posto dall'articolo 17 della legge 19 marzo 1990, n. 55;

- 7) di non aver commesso gravi infrazioni alle norme in materia di sicurezza e a ogni altro obbligo derivante dai rapporti di lavoro;
- 8) di non aver commesso violazioni gravi, definitivamente accertate, rispetto agli obblighi relativi al pagamento delle imposte e tasse, secondo la legislazione italiana o quella dello Stato in cui è stabilito;
- 9) di non aver commesso violazioni gravi, definitivamente accertate, alle norme in materia di contributi previdenziali e assistenziali, secondo la legislazione italiana o dello Stato in cui è stabilito;
- 10) che nei propri confronti non è stata applicata la sanzione interdittiva di cui all'articolo 9, comma 2, lettera c), del decreto legislativo dell'8 giugno 2001 n. 231 o altra sanzione che comporta il divieto di contrarre con la pubblica amministrazione compresi i provvedimenti interdittivi di cui all'articolo 36-bis, comma 1, del decreto-legge 4 luglio 2006, n. 223, convertito, con modificazioni, dalla legge 4 agosto 2006, n. 248 (ora art. 14 del d.lgs. n. 81 del 2008);
- 11) di non essere stato vittima dei reati previsti e puniti dagli articoli 317 e 629 del codice penale aggravati ai sensi dell'articolo 7 del decreto-legge 13 maggio 1991, n. 152, convertito, con modificazioni, dalla legge 12 luglio 1991, n. 203 o essendo stato vittima dei reati previsti e puniti dagli articoli 317 e 629 del codice penale aggravati ai sensi dell'articolo 7 del decreto-legge 13 maggio 1991, n. 152, convertito, con modificazioni, dalla legge 12 luglio 1991, n. 203, di non avere omesso la denuncia dei fatti all'autorità giudiziaria, salvo che ricorrano i casi previsti dall'articolo 4, primo comma, della legge 24 novembre 1981, n. 689;

Art. 13 Modalità di partecipazione

Gli interessati possono presentare offerta per:

- a. manutenzione di aree già allestite dall'Amministrazione;
- b. sistemazione e manutenzione di aree ex novo.

Nel caso in cui più aspiranti sponsor presentino un'offerta per la medesima area, un'apposita Commissione valuterà le proposte, applicando i criteri di aggiudicazione descritti al successivo articolo 14.

Nel caso trattasi di riqualificazione di un'area esistente e/o di sistemazione e manutenzione di un'area ex novo (punto b), l'offerta dovrà essere accompagnata da un progetto contenente i seguenti elaborati:

- a. breve relazione descrittiva del progetto;
- b. rappresentazione grafica dell'intervento;

- c. elenco delle essenze arboree, arbustive ed erbacee che si intendono utilizzare;
- d. elenco dei costi per la realizzazione e la manutenzione riferita ad un anno.

Art. 14 Criteri di aggiudicazione

Le richieste pervenute saranno valutate da una Commissione competente che assegnerà a ciascuna offerta un punteggio massimo di 50 punti in base ai parametri di seguito riportati:

A. Per le aree in cui si offre la sola manutenzione il punteggio sarà assegnato in base:

- a. programma triennale di manutenzione con relativi costi (max 45 punti);
- b. maggior durata del contratto nei limiti di durata massima di sei anni (max 5 punti);

La scelta dello sponsor con il quale stipulare il contratto avverrà sulla base del maggior punteggio attribuito per ogni singola area.

Nei casi di parità di punteggio, la Commissione provvederà all'assegnazione mediante estrazione a sorte.

B. Per le aree in cui si offre la riqualificazione e la manutenzione il punteggio sarà assegnato in base:

- a. valore estetico ed ambientale del progetto di sistemazione (max 30 punti);
- b. programma triennale di manutenzione con relativi costi (max 17 punti);
- c. maggior durata del contratto nei limiti di durata massima di sei anni (max 3 punti);

Valutate le proposte, la commissione provvederà a stilare due graduatorie separate per le offerte A e per le offerte B.

Le aree verdi saranno affidate prioritariamente e in ordine decrescente ai concorrenti dell'elenco B (Offerte per la riqualificazione e la manutenzione). Le aree ancora disponibili saranno affidate, in ordine decrescente, ai concorrenti dell'elenco A (Offerte per la sola manutenzione).

L'Amministrazione Comunale si riserva:

- 1) la facoltà di non procedere ad alcuna aggiudicazione nel caso in cui nessuna proposta venisse ritenuta soddisfacente e tecnicamente adeguata;
- 2) la facoltà di affidare l'allestimento e la manutenzione delle aree anche nel caso in cui pervenga una sola proposta valida;
- 3) la possibilità di proporre agli aspiranti sponsor eventuali miglioramenti al progetto proposto;
- 4) la facoltà di rifiutare proposte di sponsorizzazione in relazione a possibili attività particolari dello sponsor confliggenti con linee di attività istituzionale

dell'Amministrazione o nei casi in cui l'intervento proposto non sia valutato, ad insindacabile giudizio della commissione, qualitativamente idoneo.

Art. 15 Modalità di presentazione delle offerte

I soggetti interessati, per essere ammessi alla selezione dovranno far pervenire, in busta chiusa, domanda redatta in carta semplice, utilizzando l'apposito schema (**Allegato C: "Richiesta sponsorizzazione aree verdi"**). Sul plico, oltre al mittente, dovrà essere riportata la dicitura "Richiesta sponsorizzazione aree verdi".

La valutazione delle proposte di sponsorizzazione sarà effettuata da una Commissione, composta da tre membri, mediante l'applicazione dei criteri di valutazione indicati nel precedente articolo 14.

Art. 16 Stipula del contratto

L'Amministrazione comunale stipulerà con il soggetto aggiudicatario apposito contratto di sponsorizzazione secondo lo schema predisposto (**Allegato A: "Schema contratto di sponsorizzazione"**) nella forma di scrittura privata. Nel corso di validità del contratto di sponsorizzazione potrà essere consentita la modifica dell'allestimento, previa presentazione di nuovo progetto la cui realizzazione dovrà essere autorizzata dall'Amministrazione.

Art. 17 Vincoli imposti dall'amministrazione

È riconosciuta all'affidatario la facoltà di subappaltare a ditte specializzate gli interventi di realizzazione e manutenzione delle aree. Nei casi di sostituzioni di alberi, arbusti e tappeti erbosi, l'affidatario ha l'obbligo di produrre una relazione da sottoporre all'approvazione dell'Amministrazione comunale al fine di concordare la qualità e la scelta delle essenze vegetali, nonché le modalità e l'epoca ottimale di impianto. Per quanto non precisato nel presente disciplinare si applicano le disposizioni di leggi e regolamenti esistenti.

ALLEGATO A - SCHEMA CONTRATTO DI SPONSORIZZAZIONE



COMUNE DI EBOLI

Provincia di Salerno

AFFIDAMENTO MEDIANTE SPONSORIZZAZIONE DELL'AREA VERDE COMUNALE

Con la presente scrittura privata, da valere ad ogni effetti di legge, oggi, addì _____ del mese di _____ dell'anno _____, nella Residenza Comunale;

P R E M E S S O

- che, in esecuzione della delibera di Consiglio Comunale n. 12 del 28/03/2011 "Regolamento Comunale per la salvaguardia del Verde pubblico e privato" e della delibera di Giunta Comunale n. ____ del _____ "Approvazione del Disciplinare per l'affidamento mediante sponsorizzazione di aree verdi", esecutive ai sensi di legge, questo Ente ha reso noto, mediante Avviso Pubblico, che intende affidare in adozione aree verdi di proprietà del Comune di Eboli;
- che l'Avviso Pubblico è stato pubblicato in data _____ all'Albo Pretorio dell'Ente, sul sito Internet e per estratto mediante pubblico manifesto negli spazi riservati alle pubbliche affissioni;
- che il termine di scadenza per la presentazione delle istanze è stato fissato, nel predetto Avviso, alla data del _____;
- che, con determinazione del responsabile del Settore Lavori n. ____ del _____, esecutiva ai sensi di legge, sono state approvate le risultanze dell'esperimento di "Affidamento mediante sponsorizzazione di aree verdi", di cui al verbale del _____ ed è stata affidata, tra l'altro, Alla ditta _____, l'area verde di

via/piazza _____ richiesta dallo stesso con istanza prot. _____ del _____;

T R A

i signori:

1) ing. Rosario La Corte, nato a Eboli il 25/10/1953, domiciliato per ragioni di carica in Eboli, Palazzo del Comune, via Matteo Ripa n. 49, il quale dichiara di intervenire al presente atto nella sua qualità di responsabile del Settore Lavori Pubblici del Comune di Eboli, in forza dell'art.107 del D.Lgs. n. 267/2000 e successive modifiche ed integrazioni, in nome e per conto del Comune stesso che rappresenta, codice fiscale e partita IVA 00318580651, di seguito denominato "concedente";

2) _____, nato a _____, il _____, domiciliato in _____ via/piazza _____ n. _____, codice fiscale _____, di seguito denominato "sponsor";

SI CONVIENE E SI STIPULA QUANTO SEGUE

Articolo 1 - Oggetto dell'affidamento

1. Alla ditta _____, di seguito denominata "sponsor", viene affidata, ai sensi del "Disciplinare per l'affidamento mediante sponsorizzazione di aree verdi" approvato con delibera di Giunta Comunale n. ____ del _____, l'area verde di proprietà comunale di via/piazza _____, come meglio evidenziata nella planimetria allegata al presente contratto sotto la lettera "A".

2. L'area oggetto d'affidamento manterrà le funzioni ad uso pubblico, in base alla destinazione per essa prevista dagli strumenti urbanistici vigenti.

3. Lo sponsor è autorizzato ad esporre, nell'area verde affidata, un cartello informativo che pubblicizzi la propria attività e massimo tre cartelli informativi da utilizzare per pubblicizzare attività di terzi, aventi caratteristiche tecniche e dimensioni riportate nell'**allegato B ("Caratteristiche cartelli informativi")** del vigente "Disciplinare per l'affidamento mediante sponsorizzazione di aree verdi". Il cartello che pubblicizza la propria attività non è assoggettato all'imposta comunale sulla pubblicità. I tre cartelli informativi da utilizzare per pubblicizzare attività di terzi sono assoggettati all'imposta comunale sulla pubblicità.

4. Lo sponsor si impegna, direttamente o tramite ditta specializzata da lui incaricata, ad effettuare interventi di riqualificazione e/o manutenzione dell'area verde di proprietà del Comune di Eboli, ubicata in via/piazza _____ a lui affidata con il presente

contratto, meglio evidenziata nella planimetria allegata sotto la lettera "A". A tal fine provvede, direttamente o tramite ditta specializzata da lui incaricata, a fornire tutti i mezzi, i materiali e la manodopera necessaria alla realizzazione dell'intervento di riqualificazione proposto dallo stesso sponsor e approvato dall'Amministrazione e/o alla corretta manutenzione dell'area verde affidata.

5. Nel caso lo sponsor intende effettuare la manutenzione dell'area verde affidata tramite ditta specializzata, è obbligato a comunicarne il nominativo entro trenta giorni dalla data di stipula del presente contratto.

6. In ogni caso lo sponsor rimane l'unico responsabile, nei confronti del Comune di Eboli, per l'esatta esecuzione del presente contratto.

Articolo 2 - Modalità di esecuzione

1. Lo sponsor si impegna a effettuare interventi atti a conservare l'area verde affidata nelle migliori condizioni. In particolare si impegna a eseguire operazioni di manutenzione ordinaria e straordinaria:

- a) lavorazioni del terreno;
- b) impianto di specie arboree, arbustive ed erbacee;
- c) realizzazione di impianto di irrigazione se mancante;
- d) verifica del perfetto funzionamento, manutenzione ed eventuale sostituzione delle parti mancanti e/o danneggiate dell'impianto di irrigazione;
- e) taglio dei tappeti erbosi;
- f) rifilatura delle aiuole e dei cordoli;
- g) eliminazione delle erbe infestanti;
- h) potatura di alberi e arbusti;
- i) fertilizzazione delle specie vegetali;
- j) eliminazione e sostituzione di piante morte;
- k) raccolta e smaltimento di qualsiasi tipo di materiale;
- l) fornitura e messa in opera di pali tutori;
- m) irrigazione delle specie vegetali;
- n) consumo dell'acqua di irrigazione;
- o) manutenzione degli elementi di arredo urbani presenti nelle aree in affidamento;
- p) sorveglianza e segnalazione all'Amministrazione di atti di vandalismo.

2. Lo sponsor si impegna ed obbliga ad eseguire i lavori di manutenzione dell'area verde affidata in conformità al seguente programma manutentivo minimo:

- a) conservazione del tappeto erboso, tramite interventi di pulizia, tosatura rifilatura delle aiuole e dei cordoni, raccolta della vegetazione recisa (ramaglie, foglie, potature di arbusti e piccoli alberi, sfalci d'erba e siepi e arbusti).
- b) La vegetazione recisa deve essere raccolta in ceste da giardiniere, idonee buste di plastica trasparenti o aperte, da depositare nel luogo di raccolta dei rifiuti solidi urbani più prossimo all'area verde esclusivamente nei giorni riservati alla raccolta dei rifiuti organici e negli orari previsti (ogni lunedì, mercoledì e venerdì dalle ore 21,00 alle ore 5,00 del mattino seguente). La società addetta al Servizio di Igiene Urbana provvederà al ritiro di tali rifiuti nei giorni previsti dal servizio.
- c) La pulizia dei tappeti erbosi da ogni oggetto estraneo (esempio: carta, residui plastici, oggetti vari, materiali di discarica) dovrà essere completa e accurata. Tali rifiuti dovranno essere raccolti in idonee buste di plastica di colore grigio per il secco indifferenziato e di colore celeste per il multimateriale (carta, plastica, lattine), da depositare nel luogo di raccolta dei rifiuti solidi urbani più prossimo all'area verde esclusivamente nei giorni riservati alla raccolta dei rifiuti organici e negli orari previsti (secco indifferenziato: ogni domenica e giovedì dalle ore 21,00 alle ore 5,00 del mattino seguente; multimateriale (carta, plastica, lattine) ogni martedì dalle ore 21,00 alle ore 5,00 del mattino seguente). La società addetta al Servizio di Igiene Urbana provvederà al ritiro di tali rifiuti nei giorni previsti dal servizio. Le bottiglie di vetro vanno raccolte e depositate nella campana verde più prossima all'area verde.
- d) La tosatura dei tappeti erbosi deve essere eseguita mediante tagliaerba a lama rotante radente o elicoidale. Le operazioni di tosatura devono essere completate con il taglio a mano attorno ai soggetti arborei e arbustivi presenti e con il taglio mediante decespugliatore attorno ai manufatti o, più in generale, nei punti dove non è possibile accedere con il tagliaerba.
- e) La tosatura deve comprendere l'immediata eliminazione di tutte le piante (arboree, arbustive ed erbacee) cresciute spontaneamente sui tappeti erbosi, lungo i cordoni delle aiuole o sottochioma di alberi e arbusti.
- f) La rifilatura delle aiuole comprende l'eliminazione della vegetazione spontanea cresciuta nello spazio interstiziale tra il cordone e il tappeto erboso.
- g) La raccolta della vegetazione recisa deve essere eseguita contestualmente al taglio.
- h) Per le aree verdi confinanti con strade (rotatorie e aiuole spartitraffico) i lavori di manutenzione vanno organizzati in modo da permettere, ad ogni fine di giornata lavorativa, il completamento delle lavorazioni e, se necessario, la chiusura temporanea

del cantiere. Pertanto è a carico dello sponsor l'onere per la predisposizione di segnaletica stradale a norma del codice della strada.

i) La ditta specializzata, eventualmente incaricata dallo sponsor di effettuare le manutenzioni, è tenuta al rispetto delle norme dettate dal D.Lgs. n. 81/2008 per la sicurezza sui luoghi di lavoro, oltre a quelle previste dal vigente codice della strada con particolare riferimento ai cantieri stradali. Inoltre la stessa ditta sarà l'esclusiva responsabile dell'osservanza di tutte le disposizioni relative alla tutela antinfortunistica delle maestranze addette ai lavori.

3. L'area verde affidata è data in consegna allo sponsor tramite apposito verbale, redatto dal Servizio Manutenzione del Comune di Eboli in contraddittorio con lo sponsor, nel quale dovranno essere elencati anche gli eventuali manufatti, impianti e attrezzature presenti nell'area. Ogni variazione, innovazione, eliminazione o addizione di dette strutture deve essere preventivamente autorizzata dal Comune di Eboli concedente.

4. Gli eventuali interventi straordinari di potatura degli alberi, rimozione di rami secchi, abbattimento di alberi morti, sono effettuati a cura e spese dello sponsor affidatario dell'area verde.

Articolo 3 – Oneri a carico dello sponsor

1. Sono a carico dello sponsor sia le spese per l'acquisto di ogni tipologia di materiale (essenze vegetali, elementi di arredo), sia quelle relative alla esecuzione delle operazioni di manutenzione ordinaria e straordinaria, sia quelle necessarie per l'esecuzione dei lavori di riqualificazione dell'area affidata in conformità al progetto presentato dallo stesso sponsor e approvato dall'Amministrazione comunale.

2. Lo sponsor si impegna ad eseguire, con cura e diligenza, gli interventi di manutenzione previsti dal precedente articolo 2 del presente contratto e a custodire e mantenere eventuali manufatti, impianti e attrezzature esistenti nell'area verde affidata.

3. Sull'area verde affidata il Comune o altri Enti o Società, autorizzati dal Comune, possono eseguire, se necessario, lavori a carattere o interesse pubblico.

4. Lo sponsor può proporre all'Amministrazione comunale di apportare, a proprie spese, modifiche della sistemazione dell'area verde affidata, consistenti esclusivamente nella piantumazione di nuove essenze vegetali, eliminazione di piante e inserimento di arredo urbano (panchine, vasi, portacarte). In tal caso lo sponsor è tenuto a redigere un progetto di massima che dovrà essere approvato dalla Giunta Comunale. Tutte le soluzioni tecniche proposte, sia in termini agronomici che strutturali, devono essere pienamente compatibili con le normative vigenti.

5. L'area verde in affidamento non deve in nessun modo essere sottratta all'uso pubblico al quale è destinata, se non per il tempo strettamente necessario alle operazioni di impianto e a quelle relative alla manutenzione ordinaria.

6. Lo sponsor assume ogni responsabilità, civile e penale, per eventuali danni causati a terzi derivanti dalla riqualificazione e/o manutenzione dell'area verde.

Articolo 4 – Oneri a carico dell'amministrazione

1. L'Amministrazione comunale si riserva il controllo:

- a) dello stato vegetativo e fitosanitario delle essenze vegetali;
- b) del corretto uso da parte dello sponsor dell'impianto di irrigazione;
- c) di eventuali danni agli elementi di arredo;
- d) interventi di manutenzione su sottoservizi esistenti che attraversano l'area verde o di realizzazione di nuovi sottoservizi, tramite le ditte appaltatrici di lavori pubblici. Le stesse ditte provvederanno, a conclusione dei lavori, al ripristino delle zone interessate.

Articolo 5 – Controlli

1. Il Comune concedente si riserva la facoltà, per il tramite di propri incaricati, di effettuare controlli e verifiche in merito al mantenimento corretto dell'area verde affidata, al fine di accertare il rispetto delle disposizioni contenute nel vigente "Disciplinare per l'affidamento tramite sponsorizzazione di aree verdi" e si riserva la facoltà di richiedere, se del caso, l'esecuzione dei lavori ritenuti necessari.

Articolo 6 – Sospensione, revoca e decadenza dell'affidamento

1. Nei casi di gestione dell'area non conforme a quanto previsto dal vigente "Disciplinare per l'affidamento tramite sponsorizzazione di aree verdi", il responsabile dell'Ufficio preposto, procederà ad una formale contestazione nei confronti dello sponsor, richiedendo opportune giustificazioni che dovranno essere rese nel termine massimo di giorni 15 (quindici).

2. In caso di persistente o grave negligenza nella esecuzione degli interventi di riqualificazione e/o manutenzione dell'area verde affidata, l'Amministrazione comunale, con apposito atto del responsabile del Settore Lavori Pubblici, revoca l'affidamento dell'area verde. In tal caso allo sponsor non è dovuto alcun indennizzo.

3. L'affidamento può essere, inoltre, sospeso o revocato, senza indennizzo e senza possibilità di instaurazione di contraddittorio, per provvedimenti dell'Amministrazione comunale a seguito di contingibili e temporanee sopravvenute necessità d'interesse pubblico, adeguatamente motivate.

4. Qualora venga abusivamente alterato o danneggiato lo stato dei luoghi, l'affidamento si intenderà decaduto e il Comune concedente provvederà a eseguire le opere necessarie al ripristino, addebitandone il costo allo sponsor.

Articolo 7 – Validità e durata

1. Il presente contratto ha la durata di anni 3 (tre), decorrenti dalla data del verbale di consegna dell'area verde, di cui al precedente comma 3 dell'articolo 2.

Articolo 8 – Recesso dell'affidamento

1. E' data facoltà di recesso anticipato a ciascuna delle parti con preavviso di almeno sei mesi.

Articolo 9 – Spese di stipula

1. Tutte le spese, imposte e tasse dipendenti dal presente contratto sono a carica dello sponsor.

2. Per quanto non precisato nel presente contratto si applicano le disposizioni di legge e i regolamenti vigenti e, in particolare, il vigente "Regolamento Comunale per la salvaguardia del Verde pubblico e privato" e il vigente "Disciplinare per l'affidamento mediante sponsorizzazione di aree verdi".

Per il Comune di Eboli concedente

Lo sponsor

ALLEGATO B - CARATTERISTICHE CARTELLI INFORMATIVI

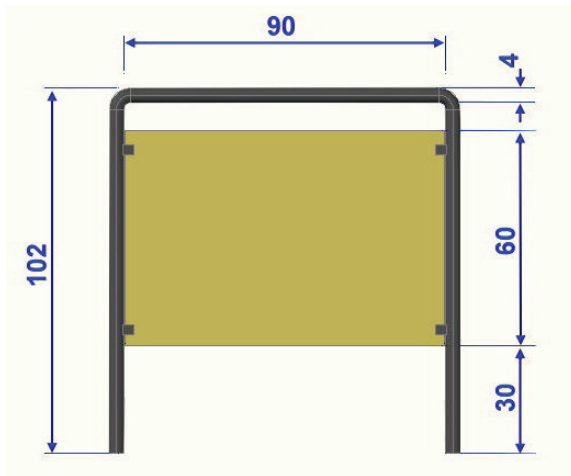

Struttura in tubolare metallico estruso di alluminio colore grigio chiaro (Ø 4 cm).



Pannello laminato plastico o metallico di colore bianco.

ALLEGATO C - RICHIESTA SPONSORIZZAZIONE AREE VERDI



COMUNE DI EBOLI

Provincia di Salerno

Al comune di Eboli
Via Matteo Ripa n. 49
84025 Eboli (SA)

OGGETTO: Richiesta sponsorizzazione aree verdi.

Il sottoscritto _____ in qualità di _____
della società, ditta, ente, associazione _____ con
sede legale in _____ via/piazza _____
con sede operativa in _____ via/piazza tel. _____
fax _____ e-mail _____
C.F. e/o P. IVA _____
Oggetto dell'attività svolta _____

DICHIARA

ai sensi degli articoli 46 e 47 del DPR 445/2000, consapevole/i delle sanzioni penali previste dall'articolo 76 dello stesso DPR, per le ipotesi di falsità in atti e dichiarazioni mendaci ivi indicate:

- 1) l'inesistenza di condizioni di impedimento a contrattare con la pubblica amministrazione ai sensi degli articoli 32 ter e 32 quater del Codice Penale e di ogni altra situazione considerata dalla legge pregiudizievole o limitativa della capacità contrattuale;
- 2) l'inesistenza di impedimenti derivanti dalla sottoposizione a misure cautelari antimafia;

- 3) di non trovarsi in stato di fallimento, di liquidazione coatta, di concordato preventivo, né nei cui riguardi è in corso un procedimento per la dichiarazione di una di tali situazioni;
- 4) che nei propri confronti non è pendente procedimento per l'applicazione di una delle misure di prevenzione di cui all'articolo 3 della legge 27 dicembre 1956, n. 1423 (ora art. 6 del decreto legislativo n. 159 del 2011) né di una delle cause ostative previste dall'articolo 10 della legge 31 maggio 1965, n. 575 (ora art. 67 del decreto legislativo n. 159 del 2011);
- 5) di non aver subito alcuna sentenza di condanna passata in giudicato, o decreto penale di condanna divenuto irrevocabile, oppure sentenza di applicazione della pena su richiesta, ai sensi dell'articolo 444 del codice di procedura penale, per reati gravi in danno dello Stato o della Comunità che incidono sulla moralità professionale, ovvero per uno o più reati di partecipazione a un'organizzazione criminale, corruzione, frode, riciclaggio, quali definiti dagli atti comunitari citati all'articolo 45, paragrafo 1, direttiva Ce 2004/18;
- 6) di non aver violato il divieto di intestazione fiduciaria posto dall'articolo 17 della legge 19 marzo 1990, n. 55;
- 7) di non aver commesso gravi infrazioni alle norme in materia di sicurezza e a ogni altro obbligo derivante dai rapporti di lavoro;
- 8) di non aver commesso violazioni gravi, definitivamente accertate, rispetto agli obblighi relativi al pagamento delle imposte e tasse, secondo la legislazione italiana o quella dello Stato in cui è stabilito;
- 9) di non aver commesso violazioni gravi, definitivamente accertate, alle norme in materia di contributi previdenziali e assistenziali, secondo la legislazione italiana o dello Stato in cui è stabilito;
- 10) che nei propri confronti non è stata applicata la sanzione interdittiva di cui all'articolo 9, comma 2, lettera c), del decreto legislativo dell'8 giugno 2001 n. 231 o altra sanzione che comporta il divieto di contrarre con la pubblica amministrazione compresi i provvedimenti interdittivi di cui all'articolo 36-bis, comma 1, del decreto-legge 4 luglio 2006, n. 223, convertito, con modificazioni, dalla legge 4 agosto 2006, n. 248 (ora art. 14 del d.lgs. n. 81 del 2008);
- 11) di non essere stato vittima dei reati previsti e puniti dagli articoli 317 e 629 del codice penale aggravati ai sensi dell'articolo 7 del decreto-legge 13 maggio 1991, n. 152, convertito, con modificazioni, dalla legge 12 luglio 1991, n. 203 o essendo stato vittima dei reati previsti e puniti dagli articoli 317 e 629 del codice penale aggravati ai sensi

dell'articolo 7 del decreto-legge 13 maggio 1991, n. 152, convertito, con modificazioni, dalla legge 12 luglio 1991, n. 203, di non avere omesso la denuncia dei fatti all'autorità giudiziaria, salvo che ricorrano i casi previsti dall'articolo 4, primo comma, della legge 24 novembre 1981, n. 689;

- 12) (per le persone giuridiche) - oltre alle autocertificazioni indicate ai precedenti punti da 1 a 11, riferite ai soggetti muniti di potere di rappresentanza - deve essere attestato il nominativo del legale rappresentante o dei legali rappresentanti;
- 13) di aver preso visione dei luoghi di interesse e di impegnarsi a realizzare e gestire quanto richiesto nell'avviso di sponsorizzazione;
- 14) di conoscere e accettare, senza condizione o riserva alcuna, tutte le norme e disposizioni contenute nell'avviso di sponsorizzazione e nello schema del contratto di sponsorizzazione che, con la firma della presente, accetta incondizionatamente;
- 15) che in caso di assegnazione dell'area prescelta, si impegna da subito alla stipula del contratto di sponsorizzazione e a tutti gli obblighi e adempimenti conseguenti, nonché a far eseguire gli eventuali lavori da impresa qualificata a norma di legge;
- 16) che si assume tutte le responsabilità e gli adempimenti inerenti e conseguenti ai messaggi pubblicitari e alle relative autorizzazioni;
- 17) di impegnarsi ad eseguire, a propria cura e spese, direttamente o tramite imprese qualificate ai sensi della vigente normativa, gli interventi per la riqualificazione e/o la manutenzione delle aree verdi sotto indicate, in caso di accettazione da parte del Comune di Eboli della presente proposta;
- 18) di essere informato, ai sensi e per gli effetti di cui all'articolo 13 del D. Lgs. 30/06/2003, n. 196, che i dati personali raccolti saranno trattati, anche con strumenti informatici, esclusivamente nell'ambito del procedimento per il quale la presente dichiarazione viene resa;

pertanto

CHIEDE

di poter realizzare, a propria cura e spese, interventi di riqualificazione e/o manutenzione nelle aree verdi pubbliche sotto elencate, alle condizioni indicate nell'Avviso Pubblico di Sponsorizzazione e relativi allegati.

DICHIARA

di voler prendere in affidamento la/le area/aree sotto elencata/elencate secondo il seguente ordine di preferenza:

(numero assegnato dal bando all'area e sua denominazione);

che è interessato ad effettuare un intervento di riqualificazione delle aree esistenti sopra indicate e allega il relativo progetto di massima dell'intervento, composto dagli elaborati indicati all'articolo 13 del vigente disciplinare per l'affidamento mediante sponsorizzazione di aree verdi;

che non è interessato ad effettuare un intervento di riqualificazione delle aree esistenti, ma solo interventi di manutenzione.

che il periodo di sponsorizzazione è di anni _____ (indicare il periodo in numero e lettere – minimo 3 anni).

Dichiara, inoltre:

- di conoscere ed accettare le condizioni del "Disciplinare comunale per l'affidamento mediante contratto di sponsorizzazione di aree verdi appartenenti al patrimonio comunale di Eboli";

- di impegnarsi ad eseguire, a propria cura e spese e/o tramite ditte qualificate ai sensi della vigente normativa, gli interventi di sistemazione e/o manutenzione in caso di accettazione da parte del Comune di Eboli della presente proposta.

Allega alla presente:

- fotocopia di un valido documento di riconoscimento;
- progetto di massima dell'intervento (nei casi di riqualificazione);
- tipologia di pubblicità o comunicazione che si intende promuovere;
- programma triennale degli interventi di manutenzione con relativi costi;
- dichiarazione di presa visione dell'area/delle aree per la quale/le quali si chiede l'affidamento.

Eboli, _____

Firma del legale rappresentante
