

PEBA

INCARICO

PIANO DI ELIMINAZIONE DELLE BARRIERE ARCHITETTONICHE

(P.E.B.A.) del Comune di San Giorgio di Nogaro (ai sensi della L.R. 10/2018)

CIG: B3613552AB - AFFIDAMENTO: Determinazione n. 726 del 18/10/2024

COMMITTENTE

Comune di San Giorgio di Nogaro

Piazza del Municipio, 1 - 33058 San Giorgio di Nogaro (UD)

R.U.P.

Dott. Massimiliano Paravano

tel.: 0431-623654 - ambiente@comune.sangiorgiodinogaro.ud.it



PROGETTISTI
INCARICATI

studio a2r
architetti associati



STUDIO A2R Barbara Motta e Marilena Motta Architetti Associati
www.studioa2r.it - tel. 0432 1510629
architetti@studioa2r.it - studio.a2r@pec.it
via Ciro di Pers 4/d - 33100 Udine
c.f./p.IVA 02913600306

arch. Barbara Motta

arch. Marilena Motta

Collaboratori

pianif.terr. Alberto Fabio

arch. Cinzia Buttò

Alessandro Armellini

ELABORATO

**SCHEDE EDIFICI PUBBLICI
CRITICITÀ E SOLUZIONI PROGETTUALI**

EDIFICIO N - SAN GIORGIO DI NOGARO:

Centro Intermodale

Emissione **Revisioni**
Marzo 2026

SE.N

Rilevatore **0181**
 Data Rilievo **01 Dicembre 2025**
 Ultimo aggiornamento scheda: 16 Gennaio 2026

Indirizzo
 Via Aquileia - San Giorgio di Nogaro (Udine)

LIV.
 di priorità
1

ID Scheda
00FF9-01633

RILIEVO STATO DI FATTO

EDIFICIO SERVIZIO IGIENICO

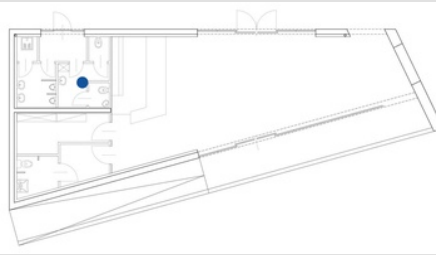

Assenza	Si	
Dimensioni	X 218,00 cm	Y 259,00 cm
Materiale	--	
Note relative al rilievo	--	

LINK ALTRE CRITICITÀ

00FF9-02386	LIV. 2	Assenza mappa tattile Segnaletica informativa Via Aquileia - San Giorgio di Nogaro (Udine)	Costo stimato 1000 €
00FF9-00686	LIV. 1	Assenza mappa tattile Segnaletica informativa Via Aquileia - San Giorgio di Nogaro (Udine)	Costo stimato 2045 €

IPOTESI DI SOLUZIONE

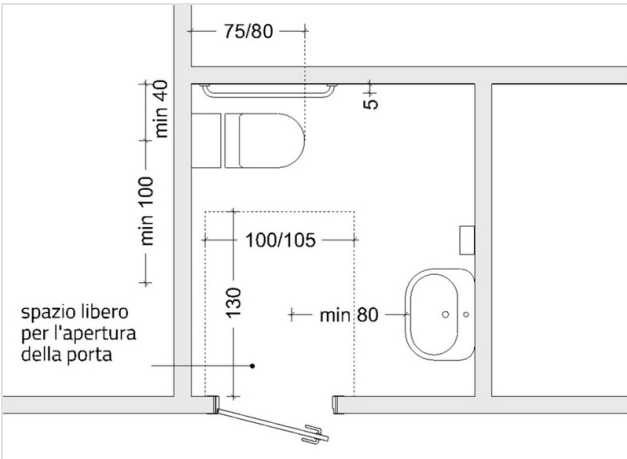

PS2253
Realizzazione di servizio igienico accessibile all'interno di gruppo servizi igienici già esistente

Adeguamento del wc esistente finalizzato a consentirne la fruizione da persona su sedia a ruote. Il wc dovrà rispettare gli standard minimi relativi al posizionamento/dimensionamento dei sanitari e agli spazi di manovra e di accostamento previsti al punto 8.1.6 del D.M. 236/1989. I sanitari, il pavimento e le pareti dovranno inoltre avere colorazioni tra loro contrastanti. Il locale dovrà essere dotato di allarme azionabile mediante tirante posto in prossimità della tazza w.c., nonché di luce di emergenza. La porta dovrà inoltre essere dotata di serratura con possibilità di sblocco dall'esterno.

STIMA DEL COSTO
 Rimozione rivestimenti interni a parete e pavimento ; Rimozione sanitari (lavabo e water) ; Installazione lavabo reclinabile meccanicamente per disabili ; Installazione vaso a pavimento per disabili ; Installazione maniglia orizzontale fisso e ribaltabile ; Installazione specchio reclinabile ; Installazione dispenser sapone e carta ; Ripristino rivestimenti a parete e pavimento ; Installazione pulsante con tirante di emergenza ; Installazione luce di emergenza ; Demolizione tramezzi interni

4.940 €

Rilevatore **0181**
 Data Rilievo **11 Marzo 2026**
 Ultimo aggiornamento scheda: 13 Marzo 2026

Indirizzo
 Via Aquileia - San Giorgio di Nogaro (Udine)

LIV.
 di priorità
2

ID Scheda
00FF9-02386

RILIEVO STATO DI FATTO

EDIFICIO SERVIZIO IGIENICO SEGNALETICA INFORMATIVA

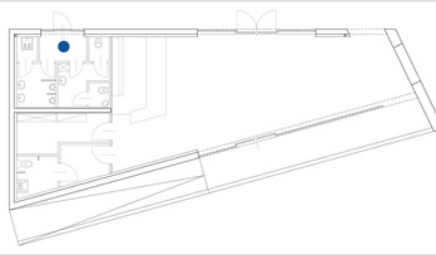
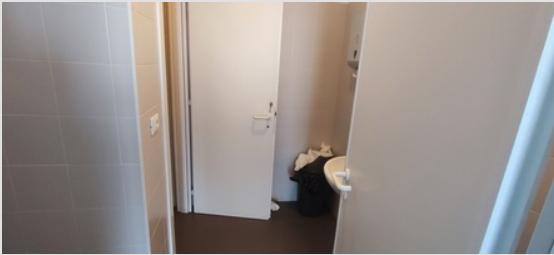

Assenza mappa tattile	Si
Dimensioni	X -- Y --
Materiale	--
Note relative al rilievo	--

LINK ALTRE CRITICITÀ

00FF9-01633	LIV. 1	Assenza Servizio igienico Via Aquileia - San Giorgio di Nogaro (Udine)	Costo stimato 4940 €
00FF9-00686	LIV. 1	Assenza mappa tattile Segnaletica informativa Via Aquileia - San Giorgio di Nogaro (Udine)	Costo stimato 2045 €

IPOTESI DI SOLUZIONE



PS2974
 Posa mappa tattile

Posa mappa tattile in prossimità della porta di accesso al servizio igienico, riportante la disposizione interna dei sanitari.

STIMA DEL COSTO
 Fornitura e posa mappa tattile

1.000 €

Rilevatore **0181**
 Data Rilievo **19 Settembre 2025**
 Ultimo aggiornamento scheda: 27 Gennaio 2026

Indirizzo
Via Aquileia - San Giorgio di Nogaro (Udine)

LIV.
 di priorità
1

ID Scheda
00FF9-00668

RILIEVO STATO DI FATTO

- [PERTINENZE DELL'EDIFICIO](#)
[SPAZIO ESTERNO](#)
[ITINERARIO PEDONALE](#)
[ATTRaversAMENTO PEDONALE](#)



Non ortogonale	Sì	
Dimensioni	X 250,00 cm	Y 250,00 cm
Materiale	Cemento	
Note relative al rilievo	--	

LINK ALTRE CRITICITÀ

00FF9-00669	LIV. 2	Altezza Dislivello Via Aquileia - San Giorgio di Nogaro (Udine)	Costo stimato 2995 €	●
00FF9-00670	LIV. 2	Pendenza trasversale Area per cambio direzione Via Aquileia - San Giorgio di Nogaro (Udine)	Costo stimato --	●
00FF9-00674	LIV. 1	Lunghezza Attraversamento pedonale Via Aquileia - San Giorgio di Nogaro (Udine)	Costo stimato 665 €	●
00FF9-00671	LIV. 1	Non ortogonale Attraversamento pedonale Via Aquileia - San Giorgio di Nogaro (Udine)	Costo stimato --	●
00FF9-00675	LIV. 1	Assenza Segnaletica tattilo plantare Via Aquileia - San Giorgio di Nogaro (Udine)	Costo stimato 225 €	●
00FF9-00673	LIV. 3	Altezza Dislivello Via Aquileia - San Giorgio di Nogaro (Udine)	Costo stimato 820 €	●
00FF9-00676	LIV. 3	Sconnessioni Pavimentazione Via Aquileia - San Giorgio di Nogaro (Udine)	Costo stimato 1675 €	●

IPOTESI DI SOLUZIONE

<p>area in piano per cambio di direzione</p>	<p>PS2671 Adeguamento del raccordo col marciapiede coerentemente con la direzione della segnaletica orizzontale</p> <p>Demolizione del cordolo a delimitazione del marciapiede e rifacimento dello stesso in direzione perpendicolare a quella dell'attraversamento pedonale come indicata dalla segnaletica orizzontale presente.</p>
	<p>STIMA DEL COSTO Costo compreso nella soluzione relativa all'eliminazione del dislivello</p> <p style="text-align: right;">0 €</p>

Rilevatore **0181**
 Data Rilievo **19 Settembre 2025**
 Ultimo aggiornamento scheda: 27 Gennaio 2026

Indirizzo
 Via Aquileia - San Giorgio di Nogaro (Udine)

LIV.
 di priorità
2

ID Scheda
1 00FF9-00669

RILIEVO STATO DI FATTO

- [PERTINENZE DELL'EDIFICIO](#)
[SPAZIO ESTERNO](#)
[ITINERARIO PEDONALE](#)
[ATTRaversAMENTO PEDONALE](#)
[DISLIVELLO](#)



Altezza	4	≤ 2,5 cm
Dimensioni	X 320,00 cm	Y --
Materiale	Cemento	
Note relative al rilievo	--	

LINK ALTRE CRITICITÀ

1 00FF9-00668	LIV. 1 Non ortogonale Attraversamento pedonale Via Aquileia - San Giorgio di Nogaro (Udine)	Costo stimato --
1 00FF9-00671	LIV. 1 Non ortogonale Attraversamento pedonale Via Aquileia - San Giorgio di Nogaro (Udine)	Costo stimato --
1 00FF9-00674	LIV. 1 Lunghezza Attraversamento pedonale Via Aquileia - San Giorgio di Nogaro (Udine)	Costo stimato 665 €
1 00FF9-00675	LIV. 1 Assenza Segnaletica tattilo plantare Via Aquileia - San Giorgio di Nogaro (Udine)	Costo stimato 225 €
1 00FF9-00670	LIV. 2 Pendenza trasversale Area per cambio direzione Via Aquileia - San Giorgio di Nogaro (Udine)	Costo stimato --
1 00FF9-00673	LIV. 3 Altezza Dislivello Via Aquileia - San Giorgio di Nogaro (Udine)	Costo stimato 820 €
1 00FF9-00676	LIV. 3 Sconnessioni Pavimentazione Via Aquileia - San Giorgio di Nogaro (Udine)	Costo stimato 1675 €

IPOTESI DI SOLUZIONE

rampe brevi di raccordo con pendenza ideale max 5% e senza pendenza trasversale

area in piano per cambio di direzione

max 15

transenna di protezione

eliminazione del margine arrotondato

PS2622
Demolizione di area antistante all'attraversamento e ricostruzione in quota con l'area carrabile e di parte del marciapiede per realizzare brevi rampe di raccordo

Demolizione della porzione di marciapiede antistante all'attraversamento, finalizzata all'eliminazione del gradino, mediante la realizzazione di rampe con pendenza ottimale pari al 5% (max 15% in caso di dislivelli fino a 15 cm) e alla formazione di un'area in piano che consenta la fermata prima dell'accesso all'attraversamento pedonale.

STIMA DEL COSTO
 Rimozione cordolo in cls ; Taglio e rimozione asfalto ; Demolizione pavimentazione in cls ; Scavo di sbancamento ; Posa rete elettrosaldata ; Realizzazione nuova pavimentazione in piano e rampe in cls ; Posa nuovo cordolo in cls ; Posa moduli segnaletica tattilo-plantare in cls

2.995 €

Rilevatore **0181**
 Data Rilievo **19 Settembre 2025**
 Ultimo aggiornamento scheda: 27 Gennaio 2026

Indirizzo
 Via Aquileia - San Giorgio di Nogaro (Udine)

LIV.
 di priorità
2

ID Scheda
00FF9-00670

RILIEVO STATO DI FATTO

- [PERTINENZE DELL'EDIFICIO](#)
[SPAZIO ESTERNO](#)
[ITINERARIO PEDONALE](#)
[ATTRaversAMENTO PEDONALE](#)
[AREA PER CAMBIO DIREZIONE](#)



Pendenza trasversale	7	≤ 1%
Dimensioni	X 250,00 cm	Y 250,00 cm
Materiale	Cemento	
Note relative al rilievo	--	

LINK ALTRE CRITICITÀ

00FF9-00668	LIV. 1	Non ortogonale Attraversamento pedonale Via Aquileia - San Giorgio di Nogaro (Udine)	Costo stimato --	●
00FF9-00671	LIV. 1	Non ortogonale Attraversamento pedonale Via Aquileia - San Giorgio di Nogaro (Udine)	Costo stimato --	●
00FF9-00674	LIV. 1	Lunghezza Attraversamento pedonale Via Aquileia - San Giorgio di Nogaro (Udine)	Costo stimato 665 €	●
00FF9-00675	LIV. 1	Assenza Segnaletica tattilo plantare Via Aquileia - San Giorgio di Nogaro (Udine)	Costo stimato 225 €	●
00FF9-00669	LIV. 2	Altezza Dislivello Via Aquileia - San Giorgio di Nogaro (Udine)	Costo stimato 2995 €	●
00FF9-00673	LIV. 3	Altezza Dislivello Via Aquileia - San Giorgio di Nogaro (Udine)	Costo stimato 820 €	●
00FF9-00676	LIV. 3	Sconnessioni Pavimentazione Via Aquileia - San Giorgio di Nogaro (Udine)	Costo stimato 1675 €	●

IPOTESI DI SOLUZIONE

rampe brevi di raccordo con pendenza ideale max 5% e senza pendenza trasversale

PS2355
Demolizione e ricostruzione in piano

Demolizione marciapiede esistente antistante all'attraversamento pedonale e realizzazione di un'area in piano per il cambio di direzione alla quota del piano carrabile, raccordata alla quota del marciapiede da due brevi rampe con pendenza consigliata del 5% (max 15% in caso di dislivello fino a 15 cm).

STIMA DEL COSTO
 Costo compreso nella soluzione relativa all'eliminazione del dislivello

0 €

Rilevatore **0181**
 Data Rilievo **19 Settembre 2025**
 Ultimo aggiornamento scheda: 27 Gennaio 2026

Indirizzo
Via Aquileia - San Giorgio di Nogaro (Udine)

LIV.
 di priorità
1

ID Scheda
00FF9-00671

RILIEVO STATO DI FATTO

- [PERTINENZE DELL'EDIFICIO](#)
[SPAZIO ESTERNO](#)
[ITINERARIO PEDONALE](#)
[ATTRAVERSAMENTO PEDONALE](#)



Non ortogonale	Si	
Dimensioni	X 330,00 cm	Y 290,00 cm
Materiale	Cemento	
Note relative al rilievo	--	

LINK ALTRE CRITICITÀ

00FF9-00673	LIV. 3 Altezza Dislivello Via Aquileia - San Giorgio di Nogaro (Udine)	Costo stimato 820 €
00FF9-00674	LIV. 1 Lunghezza Attraversamento pedonale Via Aquileia - San Giorgio di Nogaro (Udine)	Costo stimato 665 €
00FF9-00668	LIV. 1 Non ortogonale Attraversamento pedonale Via Aquileia - San Giorgio di Nogaro (Udine)	Costo stimato --
00FF9-00675	LIV. 1 Assenza Segnaletica tattilo plantare Via Aquileia - San Giorgio di Nogaro (Udine)	Costo stimato 225 €
00FF9-00669	LIV. 2 Altezza Dislivello Via Aquileia - San Giorgio di Nogaro (Udine)	Costo stimato 2995 €
00FF9-00670	LIV. 2 Pendenza trasversale Area per cambio direzione Via Aquileia - San Giorgio di Nogaro (Udine)	Costo stimato --
00FF9-00676	LIV. 3 Sconnessioni Pavimentazione Via Aquileia - San Giorgio di Nogaro (Udine)	Costo stimato 1675 €

IPOTESI DI SOLUZIONE

<p>area in piano per cambio di direzione</p>	<p>PS2671 (modificato) Adeguamento del raccordo col marciapiede coerentemente con la direzione della segnaletica orizzontale</p> <p>Demolizione del cordolo a delimitazione del marciapiede e rifacimento dello stesso in direzione perpendicolare a quella dell'attraversamento pedonale come indicata dalla segnaletica orizzontale presente. Nel caso in esame si ipotizza di effettuare tale operazione arretrando il bordo del percorso pedonale, rispetto allo stato di fatto, in modo da consentire un'agevole ingresso dei mezzi di trasporto.</p>
	<p>STIMA DEL COSTO Costo compreso nella soluzione relativa all'eliminazione del dislivello</p> <p style="text-align: right;">0 €</p>

Rilevatore **0181**
 Data Rilievo **19 Settembre 2025**
 Ultimo aggiornamento scheda: 28 Gennaio 2026

Indirizzo
Via Aquileia - San Giorgio di Nogaro (Udine)

LIV.
 di priorità
3

ID Scheda
00FF9-00673

RILIEVO STATO DI FATTO

- [PERTINENZE DELL'EDIFICIO](#)
[SPAZIO ESTERNO](#)
[ITINERARIO PEDONALE](#)
[ATTRaversamento PEDONALE](#)
[DISLIVELLO](#)

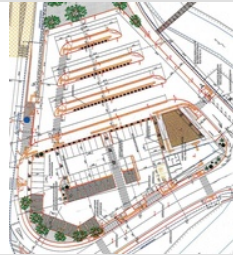

Altezza	2.5	≤ 2,5 cm
Dimensioni	X 290,00 cm	Y --
Materiale	Cemento	

Note relative al rilievo
Demolizione della porzione di marciapiede che spezza l'ortogonalità dell'attraversamento, ed arretramento dello stesso rispetto all'accesso carraio dell'autostazione.

LINK ALTRE CRITICITÀ

00FF9-00671	LIV. 1	Non ortogonale Attraversamento pedonale Via Aquileia - San Giorgio di Nogaro (Udine)	Costo stimato --	●
00FF9-00675	LIV. 1	Assenza Segnaletica tattilo plantare Via Aquileia - San Giorgio di Nogaro (Udine)	Costo stimato 225 €	●
00FF9-00668	LIV. 1	Non ortogonale Attraversamento pedonale Via Aquileia - San Giorgio di Nogaro (Udine)	Costo stimato --	●
00FF9-00674	LIV. 1	Lunghezza Attraversamento pedonale Via Aquileia - San Giorgio di Nogaro (Udine)	Costo stimato 665 €	●
00FF9-00669	LIV. 2	Altezza Dislivello Via Aquileia - San Giorgio di Nogaro (Udine)	Costo stimato 2995 €	●
00FF9-00670	LIV. 2	Pendenza trasversale Area per cambio direzione Via Aquileia - San Giorgio di Nogaro (Udine)	Costo stimato --	●
00FF9-00676	LIV. 3	Sconnessioni Pavimentazione Via Aquileia - San Giorgio di Nogaro (Udine)	Costo stimato 1675 €	●

IPOTESI DI SOLUZIONE

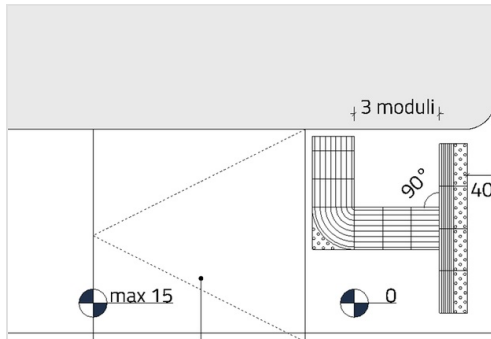

rampa breve di raccordo
 con pendenza ideale max 5%
 e senza pendenza trasversale

PS2624
Demolizione di area antistante l'attraversamento e ricostruzione in quota con l'area carrabile e di parte del marciapiede per realizzare breve rampa di raccordo
 Demolizione porzione di marciapiede finalizzata all'eliminazione del gradino, mediante la realizzazione di una rampa con pendenza ottimale pari al 5% (max 15% per dislivello fino a 15 cm), e alla formazione di un area in piano per la fermata prima dell'accesso all'attraversamento pedonale.

STIMA DEL COSTO
 Rimozione cordolo in cls; Demolizione pavimentazione in cls; Scavo di sbancamento; Realizzazione binder; Realizzazione nuova pavimentazione in asfalto; Posa nuovo cordolo in cls; Realizzazione nuova segnaletica orizzontale

820 €

Rilevatore **0181**
 Data Rilievo **19 Settembre 2025**
 Ultimo aggiornamento scheda: 28 Gennaio 2026

Indirizzo
Via Aquileia - San Giorgio di Nogaro (Udine)

LIV.
 di priorità
1

ID Scheda
00FF9-00674

RILIEVO STATO DI FATTO

- [PERTINENZE DELL'EDIFICIO](#)
[SPAZIO ESTERNO](#)
[ITINERARIO PEDONALE](#)
[ATTRAVERSAMENTO PEDONALE](#)

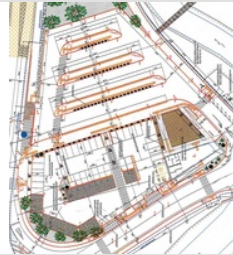

Lunghezza	15	≤ 8 m
Dimensioni	X --	Y --
Materiale	Asfalto	
Note relative al rilievo	--	

LINK ALTRE CRITICITÀ

00FF9-00668	LIV. 1	Non ortogonale Attraversamento pedonale Via Aquileia - San Giorgio di Nogaro (Udine)	Costo stimato --	●
00FF9-00671	LIV. 1	Non ortogonale Attraversamento pedonale Via Aquileia - San Giorgio di Nogaro (Udine)	Costo stimato --	●
00FF9-00676	LIV. 3	Sconnessioni Pavimentazione Via Aquileia - San Giorgio di Nogaro (Udine)	Costo stimato 1675 €	●
00FF9-00675	LIV. 1	Assenza Segnaletica tattilo plantare Via Aquileia - San Giorgio di Nogaro (Udine)	Costo stimato 225 €	●
00FF9-00669	LIV. 2	Altezza Dislivello Via Aquileia - San Giorgio di Nogaro (Udine)	Costo stimato 2995 €	●
00FF9-00670	LIV. 2	Pendenza trasversale Area per cambio direzione Via Aquileia - San Giorgio di Nogaro (Udine)	Costo stimato --	●
00FF9-00673	LIV. 3	Altezza Dislivello Via Aquileia - San Giorgio di Nogaro (Udine)	Costo stimato 820 €	●

IPOTESI DI SOLUZIONE

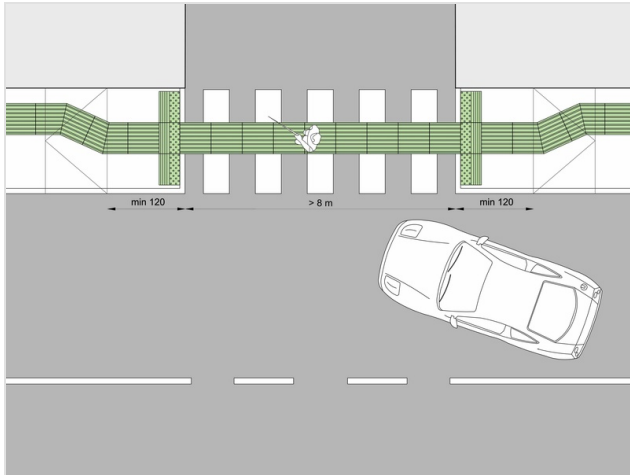

PS2633
Posa di segnaletica tattilo-plantare con funzione di guida su carreggiata
 Posa di segnaletica tattilo-plantare con codice "direzione rettilinea", in corrispondenza dell'attraversamento pedonale con lunghezza superiore a 8 m, avente funzione di collegamento tra le segnalazioni di "pericolo valicabile" poste su entrambi i lati. La posa dovrà avvenire in conformità a quanto prescritto dalle linee guida I.N.M.A.C.I. per la progettazione dei percorsi tattilo-plantari.

STIMA DEL COSTO
 Posa moduli segnaletica tattilo-plantare in cls **665 €**

Rilevatore **0181**
 Data Rilievo **19 Settembre 2025**
 Ultimo aggiornamento scheda: 28 Gennaio 2026

Indirizzo
Via Aquileia - San Giorgio di Nogaro (Udine)

LIV.
 di priorità
1

ID Scheda
00FF9-00675

RILIEVO STATO DI FATTO

- [PERTINENZE DELL'EDIFICIO](#)
[SPAZIO ESTERNO](#)
[ITINERARIO PEDONALE](#)
[ATTRaversAMENTO PEDONALE](#)
[SEGNALETICA TATTILO PLANTARE](#)



Assenza	Si	
Dimensioni	X 950,00 cm	Y --
Materiale	Cemento	
Note relative al rilievo Distanza da segnaletica tattilo-plantare altro attraversamento: 950 cm		

LINK ALTRE CRITICITÀ

00FF9-00673	LIV. 3	Altezza Dislivello Via Aquileia - San Giorgio di Nogaro (Udine)	Costo stimato 820 €
00FF9-00668	LIV. 1	Non ortogonale Attraversamento pedonale Via Aquileia - San Giorgio di Nogaro (Udine)	Costo stimato --
00FF9-00671	LIV. 1	Non ortogonale Attraversamento pedonale Via Aquileia - San Giorgio di Nogaro (Udine)	Costo stimato --
00FF9-00674	LIV. 1	Lunghezza Attraversamento pedonale Via Aquileia - San Giorgio di Nogaro (Udine)	Costo stimato 665 €
00FF9-00669	LIV. 2	Altezza Dislivello Via Aquileia - San Giorgio di Nogaro (Udine)	Costo stimato 2995 €
00FF9-00670	LIV. 2	Pendenza trasversale Area per cambio direzione Via Aquileia - San Giorgio di Nogaro (Udine)	Costo stimato --
00FF9-00676	LIV. 3	Sconnessioni Pavimentazione Via Aquileia - San Giorgio di Nogaro (Udine)	Costo stimato 1675 €

IPOTESI DI SOLUZIONE

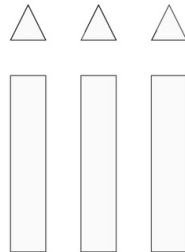
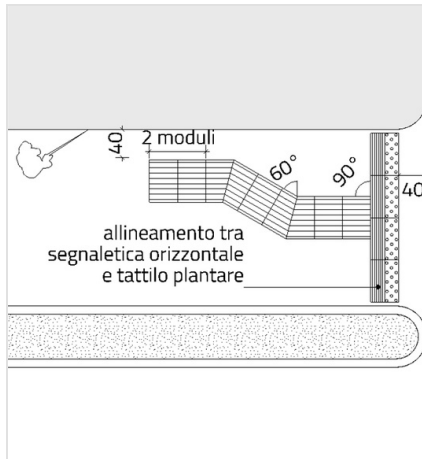

PS2359
Posa di segnaletica tattilo plantare
 Posa segnaletica tattilo-plantare con moduli in calcestruzzo e codice LVE per individuare e segnalare la presenza dell'attraversamento pedonale, con codice "pericolo valicabile" posto in direzione parallela all'asse stradale e codice "direzione rettilinea" in direzione perpendicolare a collegamento del codice "pericolo valicabile" con la guida naturale (edificio/muro di recinzione/cordolo ecc.). La posa della segnaletica dovrà avvenire in conformità con le indicazioni contenute nelle linee guida I.N.M.A.C.I per la progettazione dei percorsi tattilo-plantari.

STIMA DEL COSTO
 Demolizione pavimentazione in cls con tagli delimitatori ; Posa moduli segnaletica tattilo-plantare in cls **225 €**

Rilevatore **0181**
 Data Rilievo **19 Settembre 2025**
 Ultimo aggiornamento scheda: 28 Gennaio 2026

Indirizzo
Via Aquileia - San Giorgio di Nogaro (Udine)

LIV.
 di priorità
3

ID Scheda
00FF9-00676

RILIEVO STATO DI FATTO

- [PERTINENZE DELL'EDIFICIO](#)
[SPAZIO ESTERNO](#)
[ITINERARIO PEDONALE](#)
[ATTRAVERSAMENTO PEDONALE](#)
[PAVIMENTAZIONE](#)



Sconnessioni	Si	
Dimensioni	X 1355,00 cm	Y 290,00 cm
Materiale	Asfalto	
Note relative al rilievo	--	

LINK ALTRE CRITICITÀ

00FF9-00674	LIV. 1	Lunghezza Attraversamento pedonale Via Aquileia - San Giorgio di Nogaro (Udine)	Costo stimato 665 €	●
00FF9-00668	LIV. 1	Non ortogonale Attraversamento pedonale Via Aquileia - San Giorgio di Nogaro (Udine)	Costo stimato --	●
00FF9-00671	LIV. 1	Non ortogonale Attraversamento pedonale Via Aquileia - San Giorgio di Nogaro (Udine)	Costo stimato --	●
00FF9-00675	LIV. 1	Assenza Segnaletica tattilo plantare Via Aquileia - San Giorgio di Nogaro (Udine)	Costo stimato 225 €	●
00FF9-00669	LIV. 2	Altezza Dislivello Via Aquileia - San Giorgio di Nogaro (Udine)	Costo stimato 2995 €	●
00FF9-00670	LIV. 2	Pendenza trasversale Area per cambio direzione Via Aquileia - San Giorgio di Nogaro (Udine)	Costo stimato --	●
00FF9-00673	LIV. 3	Altezza Dislivello Via Aquileia - San Giorgio di Nogaro (Udine)	Costo stimato 820 €	●

IPOTESI DI SOLUZIONE

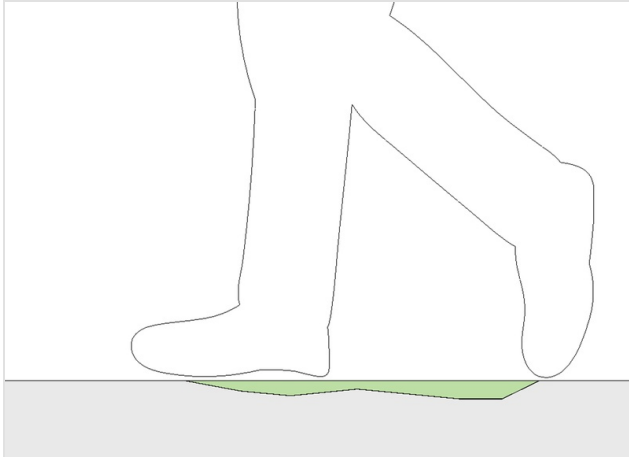

PS2361
Rimozione e ripristino pavimentazione

Demolizione del tratto di carreggiata con sconnessioni e/o avvallamenti, rifacimento del sottofondo, ripristino della pavimentazione mediante l'utilizzo del medesimo materiale, ed eventuale adeguamento altimetrico dei pozzetti presenti sul percorso. Pendenza trasversale massima dell'1% per lo scolo delle acque meteoriche.

STIMA DEL COSTO
 Ripristino pavimentazione in asfalto ; Rifacimento segnaletica orizzontale **1.675 €**

Rilevatore **0181**
 Data Rilievo **19 Settembre 2025**
 Ultimo aggiornamento scheda: 28 Gennaio 2026

Indirizzo
 Via Aquileia - San Giorgio di Nogaro (Udine)

LIV.
 di priorità
3

ID Scheda
00FF9-00677

RILIEVO STATO DI FATTO

- [PERTINENZE DELL'EDIFICIO](#)
[SPAZIO ESTERNO](#)
[ITINERARIO PEDONALE](#)
[ATTRAVERSAMENTO PEDONALE](#)
[AREA PER CAMBIO DIREZIONE](#)



Pendenza trasversale	4.5	≤ 1%
Dimensioni	X 420,00 cm	Y 475,00 cm
Materiale	Cemento	
Note relative al rilievo	--	

LINK ALTRE CRITICITÀ

00FF9-00678	LIV. 3	Altezza Dislivello Via Aquileia - San Giorgio di Nogaro (Udine)	Costo stimato --
00FF9-00679	LIV. 2	Non ortogonale Attraversamento pedonale Via Aquileia - San Giorgio di Nogaro (Udine)	Costo stimato 795 €
00FF9-02010	LIV. 1	Non coerente o interrotta Segnaletica tattilo plantare Via Aquileia - San Giorgio di Nogaro (Udine)	Costo stimato 635 €
00FF9-00693	LIV. 3	Altezza Dislivello Via Aquileia - San Giorgio di Nogaro (Udine)	Costo stimato 30 €

IPOTESI DI SOLUZIONE

rampe brevi di raccordo con pendenza ideale max 5% e senza pendenza trasversale

max 15

area in piano per cambio di direzione

PS2673 (modificato)
Demolizione e ricostruzione in piano

Demolizione area per il cambio di direzione e rifacimento della pavimentazione in piano (pendenza trasversale massima 1%). Realizzazione rampe di raccordo con il percorso pedonale attiguo aventi pendenza consigliata del 5% (max 15% in caso di dislivello fino a 15 cm) e prive di pendenza trasversale.

Si prevede di applicare la soluzione traslando l'accesso all'attraversamento più a sud in modo da correggere la non ortogonalità dell'attraversamento rispetto all'asse stradale.

STIMA DEL COSTO
 Rimozione cordolo in cls ; Demolizione pavimentazione in cls ; Scavo di sbancamento ; Posa rete elettrosaldata ; Realizzazione nuova pavimentazione in piano e rampe in cls

2.925
€

Rilevatore **0181**
 Data Rilievo **19 Settembre 2025**
 Ultimo aggiornamento scheda: 28 Gennaio 2026

Indirizzo
 Via Aquileia - San Giorgio di Nogaro (Udine)

LIV.
 di priorità
3

ID Scheda
1 00FF9-00678

RILIEVO STATO DI FATTO

- [PERTINENZE DELL'EDIFICIO](#)
[SPAZIO ESTERNO](#)
[ITINERARIO PEDONALE](#)
[ATTRaversAMENTO PEDONALE](#)
[DISLIVELLO](#)



Altezza	3	≤ 2,5 cm
Dimensioni	X 270,00 cm	Y --
Materiale	Cemento	
Note relative al rilievo	--	

LINK ALTRE CRITICITÀ

1 00FF9-00677	LIV. 3	Pendenza trasversale Area per cambio direzione Via Aquileia - San Giorgio di Nogaro (Udine)	Costo stimato 2925 €
1 00FF9-02010	LIV. 1	Non coerente o interrotta Segnaletica tattilo plantare Via Aquileia - San Giorgio di Nogaro (Udine)	Costo stimato 635 €
1 00FF9-00679	LIV. 2	Non ortogonale Attraversamento pedonale Via Aquileia - San Giorgio di Nogaro (Udine)	Costo stimato 795 €
1 00FF9-00693	LIV. 3	Altezza Dislivello Via Aquileia - San Giorgio di Nogaro (Udine)	Costo stimato 30 €

IPOTESI DI SOLUZIONE

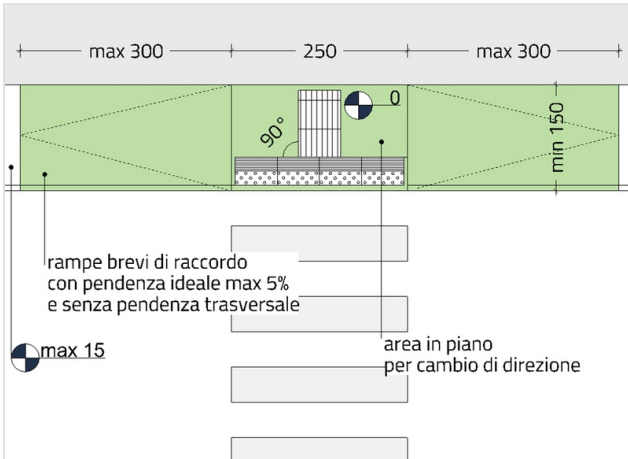

PS2364 (modificato)
 Demolizione di area antistante l'attraversamento per realizzarla in quota con l'area carrabile e di parte del marciapiede per realizzare brevi rampe di raccordo

Demolizione marciapiede esistente antistante all'attraversamento pedonale e realizzazione di un'area in piano per il cambio di direzione alla quota del piano carrabile, raccordata alla quota del marciapiede da due brevi rampe con pendenza consigliata del 5% (max 15%). Posa della segnaletica tattilo-plantare con moduli in calcestruzzo e codice LVE relativo all'attraversamento pedonale posato in conformità con le indicazioni presenti nelle linee guida I.N.M.A.C.I. per la progettazione dei percorsi tattilo-plantari.

Si prevede di applicare la soluzione traslando l'accesso all'attraversamento più a sud in modo da correggere la non ortogonalità dell'attraversamento rispetto all'asse stradale.

STIMA DEL COSTO
 Costo compreso nella soluzione relativa all'eliminazione della pendenza trasversale **0 €**

Rilevatore **0181**
 Data Rilievo **19 Settembre 2025**
 Ultimo aggiornamento scheda: 29 Gennaio 2026

Indirizzo
Via Aquileia - San Giorgio di Nogaro (Udine)

LIV.
 di priorità
2

ID Scheda
00FF9-00679

RILIEVO STATO DI FATTO

- [PERTINENZE DELL'EDIFICIO](#)
[SPAZIO ESTERNO](#)
[ITINERARIO PEDONALE](#)
[ATTRAVERSAMENTO PEDONALE](#)

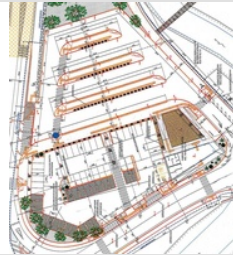

Non ortogonale	Si	
Dimensioni	X --	Y --
Materiale	Asfalto	
Note relative al rilievo	Segnaletica orizzontale non ortogonale - Larghezza corsia 660	

LINK ALTRE CRITICITÀ

00FF9-00677	LIV. 3	Pendenza trasversale Area per cambio direzione Via Aquileia - San Giorgio di Nogaro (Udine)	Costo stimato 2925 €
00FF9-00693	LIV. 3	Altezza Dislivello Via Aquileia - San Giorgio di Nogaro (Udine)	Costo stimato 30 €
00FF9-02010	LIV. 1	Non coerente o interrotta Segnaletica tattilo plantare Via Aquileia - San Giorgio di Nogaro (Udine)	Costo stimato 635 €
00FF9-00678	LIV. 3	Altezza Dislivello Via Aquileia - San Giorgio di Nogaro (Udine)	Costo stimato --

IPOTESI DI SOLUZIONE

<p>area in piano per cambio di direzione</p>	<p>PS2365 (modificato) Rifacimento di segnaletica orizzontale</p> <p>Rifacimento della segnaletica orizzontale in modo che l'attraversamento risulti ortogonale ai percorsi pedonali presenti sui due lati della strada. Si prevede di applicare la soluzione traslando l'accesso all'attraversamento più a sud in modo da correggere la non ortogonalità dell'attraversamento rispetto all'asse stradale. In conseguenza alla modifica della direzione dell'attraversamento dovrà essere adeguata anche la segnaletica tattilo-plantare posta sul lato sud dell'attraversamento.</p>
	<p>STIMA DEL COSTO Rifacimento segnaletica orizzontale (zebratura); Demolizione e ripristino pavimentazione in cls; Adeguamento segnaletica tattilo-plantare</p> <p style="text-align: right;">795 €</p>

Rilevatore **0181**
 Data Rilievo **19 Settembre 2025**
 Ultimo aggiornamento scheda: 28 Gennaio 2026

Indirizzo
Via Aquileia - San Giorgio di Nogaro (Udine)

Liv. di priorità
3

ID Scheda
00FF9-00680

RILIEVO STATO DI FATTO

PERTINENZE DELL'EDIFICIO

SPAZIO ESTERNO

ITINERARIO PEDONALE

ATTRAVERSAMENTO PEDONALE

PAVIMENTAZIONE

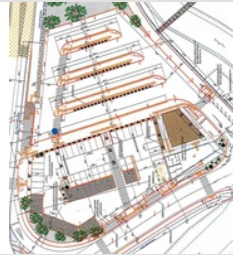

Sconnessioni	Si	
Dimensioni	X 220,00 cm	Y 150,00 cm
Materiale	Asfalto	
Note relative al rilievo	--	

LINK ALTRE CRITICITÀ

Nessuna criticità collegata

IPOTESI DI SOLUZIONE

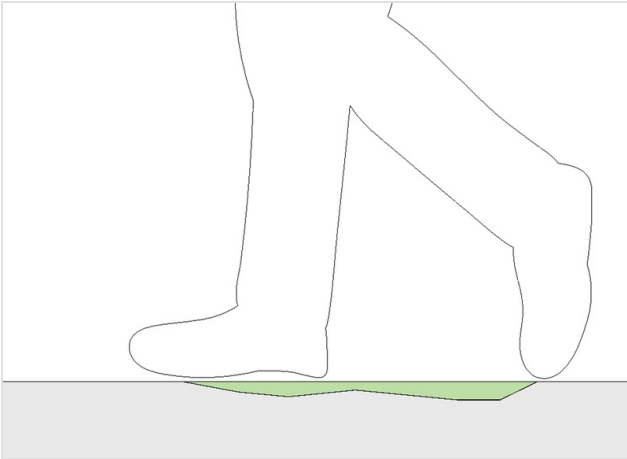

PS2361
Rimozione e ripristino pavimentazione

Demolizione del tratto di carreggiata con sconnessioni e/o avvallamenti, rifacimento del sottofondo, ripristino della pavimentazione mediante l'utilizzo del medesimo materiale, ed eventuale adeguamento altimetrico dei pozzetti presenti sul percorso. Pendenza trasversale massima dell'1% per lo scolo delle acque meteoriche.

STIMA DEL COSTO
 Ripristino pavimentazione in asfalto

120 €

Rilevatore **0181**
 Data Rilievo **19 Settembre 2025**
 Ultimo aggiornamento scheda: 29 Gennaio 2026

Indirizzo
Via Aquileia - San Giorgio di Nogaro (Udine)

Liv. di priorità
3

ID Scheda
00FF9-00681

RILIEVO STATO DI FATTO

PERTINENZE DELL'EDIFICIO

SPAZIO ESTERNO

ITINERARIO PEDONALE

FERMATA TRASPORTO PUBBLICO

ARREDO URBANO



Assenza protezione agenti atmosferici	Si
Dimensioni	X -- Y --
Materiale	--
Note relative al rilievo Assenza pensilina e panchina	

LINK ALTRE CRITICITÀ

Nessuna criticità collegata

IPOTESI DI SOLUZIONE

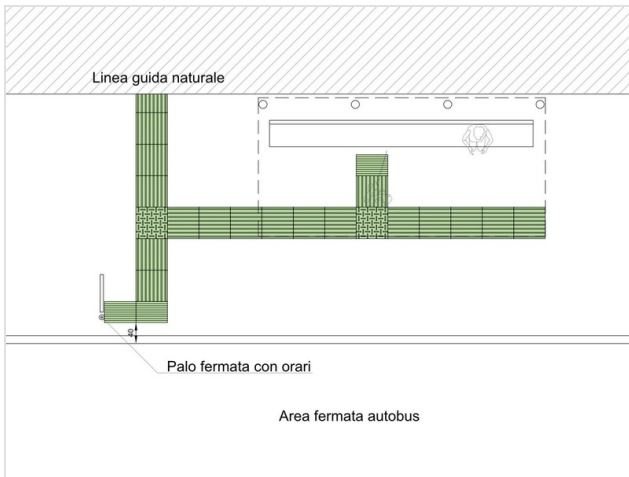

PS2366
Posa di pensilina

Posa pensilina prefabbricata, dotata di sedute, in posizione idonea a non restringere il passaggio pedonale ad una larghezza inferiore a 90 cm, e che non interferisca con l'area necessaria alla salita/discesa dal mezzo effettuata mediante pedana estraibile. L'area ove sono collocate le sedute dovrà essere individuabile dalle persone con disabilità visiva mediante pista tattilo-plantare conforme a quanto previsto dalle linee guida I.N.M.A.C.I.

STIMA DEL COSTO
 Fornitura pensilina prefabbricata attesa autobus ; Fornitura panchina ; Posa segnaletica tattilo-plantare per individuazione della panchina

7.280
€

Rilevatore **0181**
 Data Rilievo **19 Settembre 2025**
 Ultimo aggiornamento scheda: 28 Gennaio 2026

Indirizzo
Via Aquileia - San Giorgio di Nogaro (Udine)

Liv. di priorità
3

ID Scheda
00FF9-00682

RILIEVO STATO DI FATTO

- [PERTINENZE DELL'EDIFICIO](#)
[SPAZIO ESTERNO](#)
[ITINERARIO PEDONALE](#)
[PERCORSO PEDONALE](#)
[PROTEZIONE](#)



Assenza	Si	
Dimensioni	X 4200,00 cm	Y --
Materiale	--	
Note relative al rilievo	Bordo percorso verso dislivello non protetto	

LINK ALTRE CRITICITÀ

Nessuna criticità collegata

IPOTESI DI SOLUZIONE

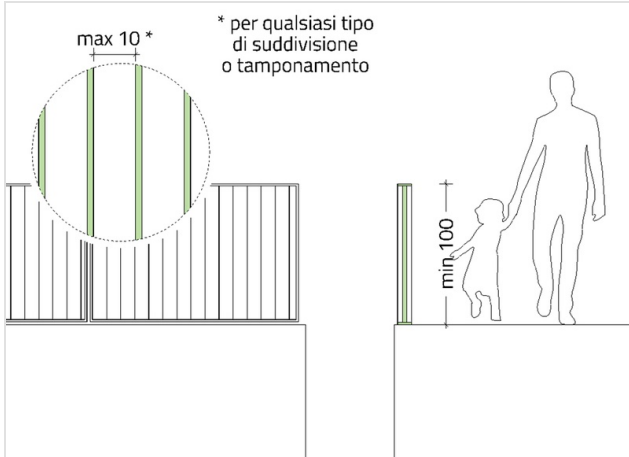

PS2634
Posa di parapetto

Installazione di parapetto con altezza maggiore o uguale a 100 cm e non attraversabile da una sfera con diametro pari a 10 cm.

STIMA DEL COSTO
 Installazione di parapetto in acciaio

10.680 €

Rilevatore **0181**
 Data Rilievo **19 Settembre 2025**
 Ultimo aggiornamento scheda: 28 Gennaio 2026

Indirizzo
 Via Aquileia - San Giorgio di Nogaro (Udine)

LIV.
 di priorità
2

ID Scheda
00FF9-00684

RILIEVO STATO DI FATTO

- [PERTINENZE DELL'EDIFICIO](#)
[SPAZIO ESTERNO](#)
[ITINERARIO PEDONALE](#)
[PERCORSO PEDONALE](#)
[SEGNALETICA TATTILO PLANTARE](#)



Non coerente o interrotta	Si
Dimensioni	X 310,00 cm Y --
Materiale	Cemento
Note relative al rilievo Interruzione segnaletica tattilo-plantare in corrispondenza della rampa di raccordo	

LINK ALTRE CRITICITÀ

Nessuna criticità collegata

IPOTESI DI SOLUZIONE

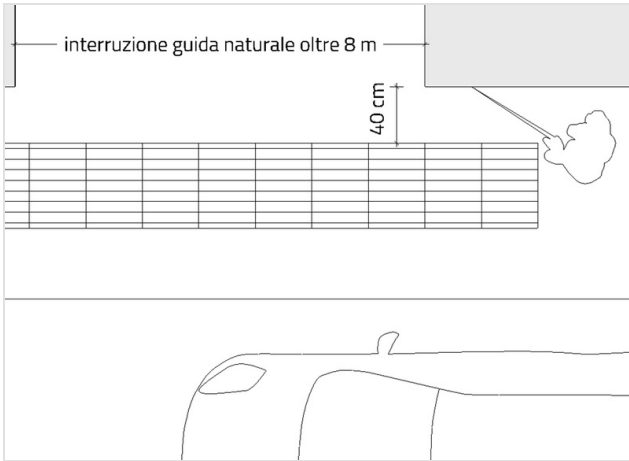

PS2636
Integrazione di moduli del percorso tattilo-plantare
 Demolizione della pavimentazione esistente e posa di moduli di segnaletica tattilo-plantare, al fine di ripristinare la continuità del percorso tattilo-plantare esistente. La posa dovrà essere effettuata in conformità a quanto prescritto dalle Linee Guida I.N.M.A.C.I. per la realizzazione dei percorsi tattilo-plantari.

STIMA DEL COSTO
 Demolizione pavimentazione in cls con tagli delimitatori ; Posa moduli segnaletica tattilo-plantare in cls **210**
€

PEBA COMUNE DI SAN GIORGIO DI NOGARO (UD) > EDIFICI > Centro intermodale > AUTOSTAZIONE > Planimetria

Rilevatore **0181**
 Data Rilievo **19 Settembre 2025**
 Ultimo aggiornamento scheda: 28 Gennaio 2026

Indirizzo
 Via Aquileia - San Giorgio di Nogaro (Udine)

LIV.
 di priorità
1

ID Scheda
00FF9-00686

RILIEVO STATO DI FATTO

- [PERTINENZE DELL'EDIFICIO](#)
[SPAZIO ESTERNO](#)
[AREA PAVIMENTATA](#)
[PERCORSO PEDONALE](#)
[SEGNALETICA INFORMATIVA](#)



Assenza mappa tattile	Si
Dimensioni	X -- Y --
Materiale	--
Note relative al rilievo	--

LINK ALTRE CRITICITÀ

00FF9-02386	LIV. 2	Assenza mappa tattile Segnaletica informativa Via Aquileia - San Giorgio di Nogaro (Udine)	Costo stimato 1000 €
00FF9-01633	LIV. 1	Assenza Servizio igienico Via Aquileia - San Giorgio di Nogaro (Udine)	Costo stimato 4940 €

IPOTESI DI SOLUZIONE

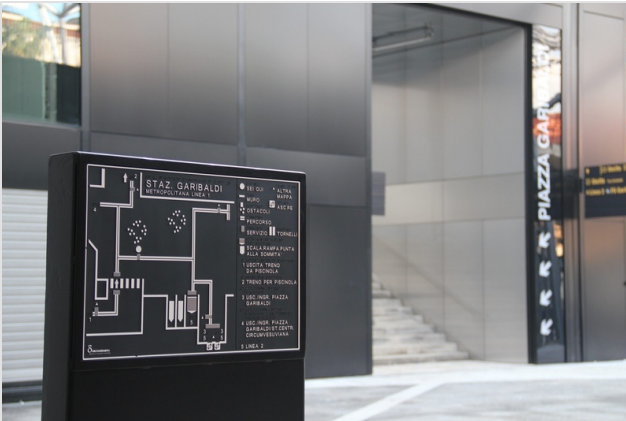

Installazione mappa di percorso per autostazione

Installazione di una mappa tattile di percorso, utile a individuare la posizione dei vari servizi presenti all'interno dell'autostazione, nonché delle banchine presso cui i mezzi di trasporto effettuano la fermata, collegati tramite idonea segnaletica tattilo-plantare. La mappa dovrà essere realizzata mediante l'utilizzo di simboli standard previsti dal disciplinare tecnico per la realizzazione di mappe a rilievo riportato nelle linee guida I.N.M.A.C.I. La mappa tattile dovrà essere normalmente collocata in prossimità della pista tattile, ed essere individuabile mediante la posa del codice "attenzione/servizio" con larghezza pari a 40 cm, posto a sbarramento del codice "direzione rettilinea", e sporgente rispetto a quest'ultima in direzione della mappa per non più di 100 cm. Altre modalità di individuazione della mappa sono ammesse se realizzate in conformità a quanto disposto dalle linee guida I.N.M.A.C.I. sulla progettazione dei percorsi tattilo-plantari.

STIMA DEL COSTO
 Fornitura e posa mappa tattile ; Integrazione segnaletica tattilo-plantare per individuazione mappa
2.045 €

Rilevatore **0181**
 Data Rilievo **19 Settembre 2025**
 Ultimo aggiornamento scheda: 28 Gennaio 2026

Indirizzo
Via Aquileia - San Giorgio di Nogaro (Udine)

LIV.
 di priorità
1

ID Scheda
00FF9-00687

RILIEVO STATO DI FATTO

- [PERTINENZE DELL'EDIFICIO](#)
[SPAZIO ESTERNO](#)
[ITINERARIO PEDONALE](#)
[PERCORSO PEDONALE](#)
[SEGNALETICA TATTILO PLANTARE](#)



Non coerente o interrotta	Si
Dimensioni	X -- Y --
Materiale	--

Note relative al rilievo
Indicazioni verso percorso non idoneo per persone non vedenti e mancanza individuazione percorso alternativo.

LINK ALTRE CRITICITÀ

00FF9-00688	LIV. 1	Non coerente o interrotta Segnaletica tattilo plantare Via Aquileia - San Giorgio di Nogaro (Udine)	Costo stimato 135 €
--------------------	---------------	---	-------------------------------

IPOTESI DI SOLUZIONE

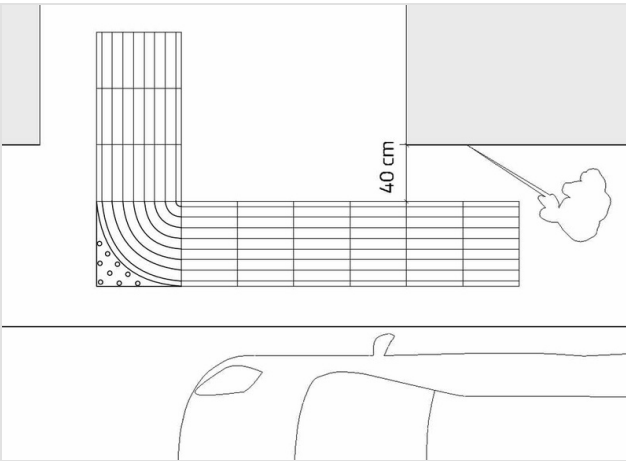

PS2678
Modifica percorso tattilo-plantare
 Modifica del percorso tattilo-plantare, per la corretta individuazione di una svolta in assenza di guida naturale, realizzata con moduli aventi il codice "direzione rettilinea" adeguatamente sovrapposti nella parte terminale della guida naturale, e codice "svolta obbligata a 90°", secondo quanto indicato delle linee guida I.N.M.A.C.I. per la posa dei percorsi tattilo-plantari.

STIMA DEL COSTO
 Demolizione pavimentazione in cls con tagli delimitatori ; Posa moduli segnaletica tattilo-plantare in cls **130 €**

Rilevatore **0181**
 Data Rilievo **19 Settembre 2025**
 Ultimo aggiornamento scheda: 28 Gennaio 2026

Indirizzo
Via Aquileia - San Giorgio di Nogaro (Udine)

LIV.
 di priorità
1

ID Scheda
00FF9-00688

RILIEVO STATO DI FATTO

PERTINENZE DELL'EDIFICIO

SPAZIO ESTERNO

ITINERARIO PEDONALE

ATTRAVERSAMENTO PEDONALE

SEGNALETICA TATTILO PLANTARE



Non coerente o interrotta	Si	
Dimensioni	X --	Y --
Materiale	Cemento	
Note relative al rilievo Segnaletica senza corrispondenza sul lato opposto su cui è presente un percorso promiscuo pedonale e ciclabile.		

LINK ALTRE CRITICITÀ

00FF9-00687

LIV.
1

Non coerente o interrotta Segnaletica tattilo plantare
 Via Aquileia - San Giorgio di Nogaro (Udine)

Costo stimato

130 €

IPOTESI DI SOLUZIONE



P0910 (modificato)
Eliminazione dell'elemento

Rimozione segnaletica tattilo-plantare per l'individuazione dell'attraversamento pedonale e ripristino della pavimentazione, in quanto sul lato opposto è presente un percorso promiscuo pedonale-ciclabile non idoneo alla percorrenza da parte di persone non vedenti, e comunque sprovvisto di segnaletica tattilo-plantare, pertanto si predilige la segnalazione di un percorso alternativo.

STIMA DEL COSTO
 Rimozione moduli segnaletica e ripristino pavimentazione

135 €

Rilevatore **0181**
 Data Rilievo **19 Settembre 2025**
 Ultimo aggiornamento scheda: 28 Gennaio 2026

Indirizzo
 Via Aquileia - San Giorgio di Nogaro (Udine)

Liv.
 di priorità
3

ID Scheda
00FF9-00689

RILIEVO STATO DI FATTO

PERTINENZE DELL'EDIFICIO

SPAZIO ESTERNO

ITINERARIO PEDONALE

PERCORSO PEDONALE

OSTACOLO VERTICALE



Arredo attività commerciale	Si
Dimensioni	X -- Y --
Materiale	--

Note relative al rilievo
Presenza elemento di arredo che riduce le dimensioni dell'area in piano per il cambio di direzione.

LINK ALTRE CRITICITÀ

Nessuna criticità collegata

IPOTESI DI SOLUZIONE



PS2369 (modificato)
Interlocuzione con soggetto terzo interessato per la risoluzione della criticità

Interlocuzione con soggetto terzo per spostamento dell'elemento di arredo in posizione più idonea.

STIMA DEL COSTO

0 €

Rilevatore **0181**
 Data Rilievo **19 Settembre 2025**
 Ultimo aggiornamento scheda: 28 Gennaio 2026

Indirizzo
Via Aquileia - San Giorgio di Nogaro (Udine)

Liv. di priorità
2

ID Scheda
00FF9-00691

RILIEVO STATO DI FATTO

PERTINENZE DELL'EDIFICIO

SPAZIO ESTERNO

ITINERARIO PEDONALE

STALLO RISERVATO



Lunghezza	450	cm
Dimensioni	X --	Y --
Materiale	Asfalto	
Note relative al rilievo	--	

LINK ALTRE CRITICITÀ

Nessuna criticità collegata

IPOTESI DI SOLUZIONE

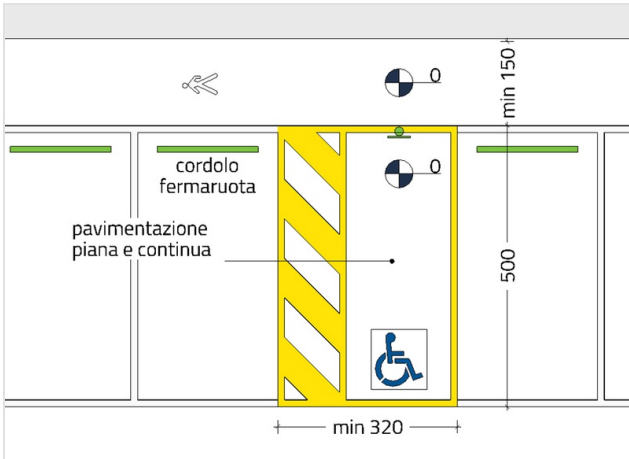

PS2370
Rifacimento di segnaletica orizzontale

Rifacimento segnaletica stallo di sosta riservato con dimensioni congrue al D.M. 236/1989, e inserendo la zebra nella area di manovra per la discesa dal veicolo in conformità con quanto indicato nella parte grafica dell'art. 149 del regolamento di attuazione del Codice della Strada.

STIMA DEL COSTO
 Rifacimento segnaletica orizzontale

150 €

Rilevatore **0181**
 Data Rilievo **19 Settembre 2025**
 Ultimo aggiornamento scheda: 28 Gennaio 2026

Indirizzo
 Via Aquileia - San Giorgio di Nogaro (Udine)

LIV.
 di priorità
3

ID Scheda
00FF9-00692

RILIEVO STATO DI FATTO

- [PERTINENZE DELL'EDIFICIO](#)
[SPAZIO ESTERNO](#)
[ITINERARIO PEDONALE](#)
[PERCORSO PEDONALE](#)
[PAVIMENTAZIONE](#)



Sconnessioni	Si	
Dimensioni	X 130,00 cm	Y 380,00 cm
Materiale	Asfalto	
Note relative al rilievo	--	

LINK ALTRE CRITICITÀ

Nessuna criticità collegata

IPOTESI DI SOLUZIONE

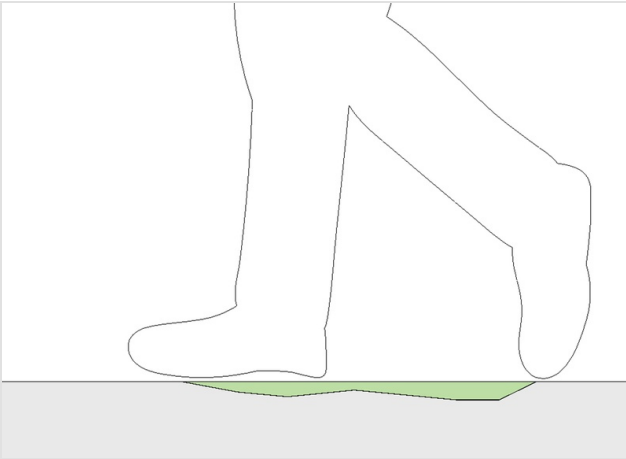

PS2655 (modificato)
Demolizione e rifacimento porzione di pavimentazione
 Demolizione del tratto di pavimentazione con sconnessioni e/o avvallamenti, ripristino mediante l'utilizzo del medesimo materiale, ed eventuale adeguamento altimetrico dei pozzetti presenti sul percorso. Pendenza trasversale massima pari all'1% per lo scolo delle acque meteoriche.

STIMA DEL COSTO
 Ripristino pavimentazione in asfalto ; Ripristino segnaletica orizzontale

220 €

Rilevatore **0181**
 Data Rilievo **19 Settembre 2025**
 Ultimo aggiornamento scheda: 29 Gennaio 2026

Indirizzo
Via Aquileia - San Giorgio di Nogaro (Udine)

LIV.
 di priorità
3

ID Scheda
00FF9-00693

RILIEVO STATO DI FATTO

- [PERTINENZE DELL'EDIFICIO](#)
[SPAZIO ESTERNO](#)
[ITINERARIO PEDONALE](#)
[ATTRaversAMENTO PEDONALE](#)
[DISLIVELLO](#)



Altezza	2	≤ 2,5 cm
Dimensioni	X 250,00 cm	Y --
Materiale	Cemento	
Note relative al rilievo	--	

LINK ALTRE CRITICITÀ

00FF9-00679	LIV. 2	Non ortogonale Attraversamento pedonale Via Aquileia - San Giorgio di Nogaro (Udine)	Costo stimato 795 €
00FF9-02010	LIV. 1	Non coerente o interrotta Segnaletica tattilo plantare Via Aquileia - San Giorgio di Nogaro (Udine)	Costo stimato 635 €
00FF9-00678	LIV. 3	Altezza Dislivello Via Aquileia - San Giorgio di Nogaro (Udine)	Costo stimato --
00FF9-00677	LIV. 3	Pendenza trasversale Area per cambio direzione Via Aquileia - San Giorgio di Nogaro (Udine)	Costo stimato 2925 €

IPOTESI DI SOLUZIONE

20 cm*

max 2,5 cm

*misura indicativa

P0540
 Realizzazione di raccordo mediante riporto per superare dislivello fino a 2,5 cm

Realizzazione di raccordo mediante riporto per superare dislivello avente pendenza ottimale pari al 5%.

STIMA DEL COSTO
 Realizzazione raccordo in asfalto

30 €

Rilevatore **0181**
 Data Rilievo **19 Settembre 2025**
 Ultimo aggiornamento scheda: 29 Gennaio 2026

Indirizzo
Via Aquileia - San Giorgio di Nogaro (Udine)

LIV.
 di priorità
3

ID Scheda
00FF9-00694

RILIEVO STATO DI FATTO

- [PERTINENZE DELL'EDIFICIO](#)
[SPAZIO ESTERNO](#)
[ITINERARIO PEDONALE](#)
[ATTRaversamento PEDONALE](#)

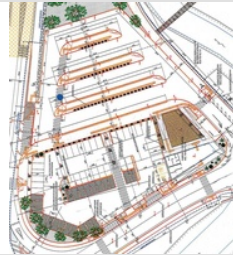

Non ortogonale	Si	
Dimensioni	X --	Y --
Materiale	--	
Note relative al rilievo Larghezza carreggiata 680 cm		

LINK ALTRE CRITICITÀ

00FF9-00695	LIV. 3	Altezza Dislivello Via Aquileia - San Giorgio di Nogaro (Udine)	Costo stimato --
00FF9-00696	LIV. 3	Altezza Dislivello Via Aquileia - San Giorgio di Nogaro (Udine)	Costo stimato 30 €

IPOTESI DI SOLUZIONE

<p>area in piano per cambio di direzione</p> <p>min 250</p> <p>min 150</p>	<p>PS2682 (modificato) Rifacimento di segnaletica orizzontale e modifica dell'area di accesso su uno dei due lati.</p> <p>Rifacimento della segnaletica orizzontale in modo che l'attraversamento risulti ortogonale ai bordi dei percorsi pedonali presenti sui due lati della strada. Modifica della posizione dell'area di accesso all'attraversamento su uno dei due lati, in modo che questa risulti coerente con la nuova segnaletica orizzontale, effettuata mediante l'eventuale modifica del marciapiede con la formazione di un'area in piano, avente dimensioni adeguate a garantire il cambio di direzione a una persona su sedia a ruote (punto 8.0.2 D.M. 236/1989), e raccordata mediante rampe con pendenza ottimale pari al 5% (max 15% in caso di dislivello fino a 15 cm). La segnaletica tattilo-plantare presente su entrambi i lati dovrà essere inoltre adeguata alla nuova direzione dell'attraversamento, nonché alla nuova posizione dell'accesso all'attraversamento. Nel caso in esame verrà adeguata la posizione dell'area di accesso a ovest dell'attraversamento traslando la rampa e ampliando l'area a quota della carreggiata esistente.</p> <p>STIMA DEL COSTO Rifacimento segnaletica orizzontale (zebrature); Sostituzione cordoli in cls; 2.390 Demolizione pavimentazione in cls; Scavo di sbancamento; Realizzazione nuova pavimentazione in cls armato; Adeguamento segnaletica tattilo plantare su entrambi i lati €</p>
--	---

Rilevatore **0181**
 Data Rilievo **19 Settembre 2025**
 Ultimo aggiornamento scheda: 29 Gennaio 2026

Indirizzo
 Via Aquileia - San Giorgio di Nogaro (Udine)

LIV.
 di priorità
3

ID Scheda
00FF9-00695

RILIEVO STATO DI FATTO

- [PERTINENZE DELL'EDIFICIO](#)
[SPAZIO ESTERNO](#)
[ITINERARIO PEDONALE](#)
[ATTRaversAMENTO PEDONALE](#)
[DISLIVELLO](#)



Altezza	3	≤ 2,5 cm
Dimensioni	X 250,00 cm	Y --
Materiale	Cemento	
Note relative al rilievo	--	

LINK ALTRE CRITICITÀ

00FF9-00694	LIV. 3 Non ortogonale Attraversamento pedonale Via Aquileia - San Giorgio di Nogaro (Udine)	Costo stimato 2390 €
00FF9-00696	LIV. 3 Altezza Dislivello Via Aquileia - San Giorgio di Nogaro (Udine)	Costo stimato 30 €

IPOTESI DI SOLUZIONE

max 300 250 max 300

rampe brevi di raccordo con pendenza ideale max 5% e senza pendenza trasversale

max 15

area in piano per cambio di direzione

PS2364 (modificato)
 Demolizione di area antistante l'attraversamento per realizzarla in quota con l'area carrabile e di parte del marciapiede per realizzare brevi rampe di raccordo

Demolizione marciapiede esistente antistante all'attraversamento pedonale e realizzazione di un'area in piano per il cambio di direzione alla quota del piano carrabile, raccordata alla quota del marciapiede da due brevi rampe con pendenza consigliata del 5% (max 15%). Posa della segnaletica tattilo-plantare con moduli in calcestruzzo e codice LVE relativo all'attraversamento pedonale posato in conformità con le indicazioni presenti nelle linee guida I.N.M.A.C.I per la progettazione dei percorsi tattilo-plantari.

Spostamento dell'area di accesso all'attraversamento pedonale verso sud, al fine di garantire un accesso ortogonale alla carreggiata, in coerenza con l'allineamento e l'andamento dell'attraversamento pedonale.

STIMA DEL COSTO
 Costo compreso nella soluzione relativa all'adeguamento della direzione dell'attraversamento pedonale

0 €

Rilevatore **0181**
 Data Rilievo **19 Settembre 2025**
 Ultimo aggiornamento scheda: 29 Gennaio 2026

Indirizzo
Via Aquileia - San Giorgio di Nogaro (Udine)

LIV.
 di priorità
3

ID Scheda
00FF9-00696

RILIEVO STATO DI FATTO

- [PERTINENZE DELL'EDIFICIO](#)
[SPAZIO ESTERNO](#)
[ITINERARIO PEDONALE](#)
[ATTRAVERSAMENTO PEDONALE](#)
[DISLIVELLO](#)



Altezza	2.5	≤ 2,5 cm
Dimensioni	X 250,00 cm	Y --
Materiale	Cemento	
Note relative al rilievo	--	

LINK ALTRE CRITICITÀ

00FF9-00694	LIV. 3	Non ortogonale Attraversamento pedonale Via Aquileia - San Giorgio di Nogaro (Udine)	Costo stimato 2390 €
00FF9-00695	LIV. 3	Altezza Dislivello Via Aquileia - San Giorgio di Nogaro (Udine)	Costo stimato --

IPOTESI DI SOLUZIONE

20 cm*

max 2,5 cm

*misura indicativa

PS2680
 Realizzazione di raccordo mediante riporto per superare dislivello fino a 2,5 cm

Realizzazione di raccordo mediante riporto per superare dislivello avente pendenza ottimale pari al 5%.

STIMA DEL COSTO
 Realizzazione nuovo raccordo in asfalto

30 €

Rilevatore **0181**
 Data Rilievo **19 Settembre 2025**
 Ultimo aggiornamento scheda: 29 Gennaio 2026

Indirizzo
 Via Aquileia - San Giorgio di Nogaro (Udine)

LIV.
 di priorità
2

ID Scheda
00FF9-00697

RILIEVO STATO DI FATTO

- [PERTINENZE DELL'EDIFICIO](#)
[SPAZIO ESTERNO](#)
[ITINERARIO PEDONALE](#)
[ATTRaversAMENTO PEDONALE](#)
[DISLIVELLO](#)

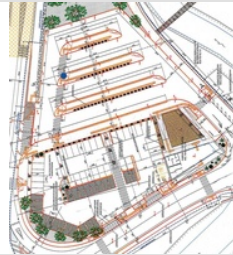

Altezza	5	≤ 2,5 cm
Dimensioni	X 250,00 cm	Y --
Materiale	Cemento	
Note relative al rilievo	--	

LINK ALTRE CRITICITÀ

00FF9-02013	LIV. 3 Non ortogonale Attraversamento pedonale Via Aquileia - San Giorgio di Nogaro (Udine)	Costo stimato 1145 €
--------------------	---	--------------------------------

IPOTESI DI SOLUZIONE

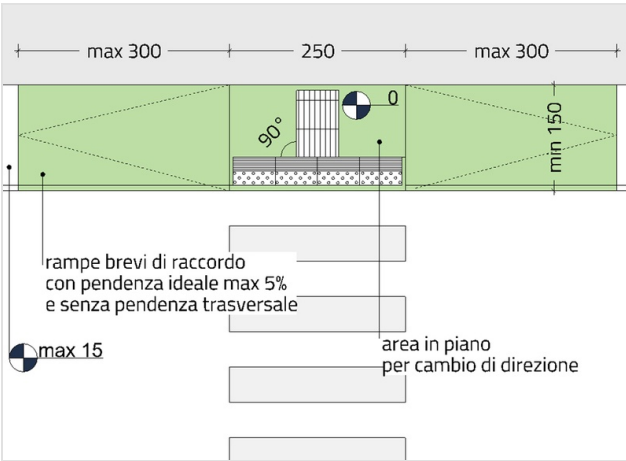

PS2364 (modificato)
 Demolizione di area antistante l'attraversamento per realizzarla in quota con l'area carrabile e di parte del marciapiede per realizzare brevi rampe di raccordo

Demolizione marciapiede esistente antistante all'attraversamento pedonale e realizzazione di un'area in piano per il cambio di direzione alla quota del piano carrabile, raccordata alla quota del marciapiede da due brevi rampe con pendenza consigliata del 5% (max 15%). Posa della segnaletica tattilo-plantare con moduli in calcestruzzo e codice LVE relativo all'attraversamento pedonale posato in conformità con le indicazioni presenti nelle linee guida I.N.M.A.C.I per la progettazione dei percorsi tattilo-plantari.

Spostamento dell'area di accesso all'attraversamento pedonale verso sud, al fine di garantire un accesso ortogonale alla carreggiata, in coerenza con l'allineamento e l'andamento del nuovo attraversamento pedonale.

STIMA DEL COSTO
 Sostituzione cordoli in cls ; Demolizione pavimentazione in cls ; Scavo di sbancamento ; Realizzazione nuova pavimentazione in cls armato

1.545 €

Rilevatore **0181**
 Data Rilievo **19 Settembre 2025**
 Ultimo aggiornamento scheda: 29 Gennaio 2026

Indirizzo
Via Aquileia - San Giorgio di Nogaro (Udine)

Liv. di priorità
3

ID Scheda
00FF9-00698

RILIEVO STATO DI FATTO

- [PERTINENZE DELL'EDIFICIO](#)
[SPAZIO ESTERNO](#)
[ITINERARIO PEDONALE](#)
[ATTRAVERSAMENTO PEDONALE](#)
[DISLIVELLO](#)



Altezza	3	≤ 2,5 cm
Dimensioni	X 250,00 cm	Y --
Materiale	Cemento	
Note relative al rilievo	--	

LINK ALTRE CRITICITÀ

Nessuna criticità collegata

IPOTESI DI SOLUZIONE

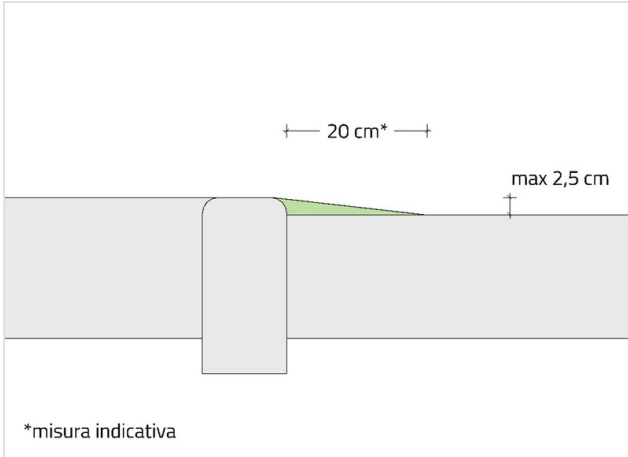

PS2680
Realizzazione di raccordo mediante riporto per superare dislivello fino a 2,5 cm
 Realizzazione di raccordo mediante riporto per superare dislivello avente pendenza ottimale pari al 5%.

STIMA DEL COSTO
 Realizzazione raccordo in asfalto

30 €

Rilevatore **0181**
 Data Rilievo **19 Settembre 2025**
 Ultimo aggiornamento scheda: 29 Gennaio 2026

Indirizzo
Via Aquileia - San Giorgio di Nogaro (Udine)

LIV.
 di priorità
2

ID Scheda
00FF9-00699

RILIEVO STATO DI FATTO

- PERTINENZE DELL'EDIFICIO
SPAZIO ESTERNO
ITINERARIO PEDONALE
FERMATA TRASPORTO PUBBLICO
ARREDO URBANO

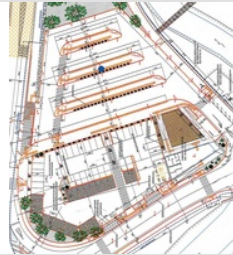

Assenza protezione agenti atmosferici	Si
Dimensioni	X -- Y --
Materiale	--
Note relative al rilievo Assenza panchina	

LINK ALTRE CRITICITÀ

Nessuna criticità collegata

IPOTESI DI SOLUZIONE

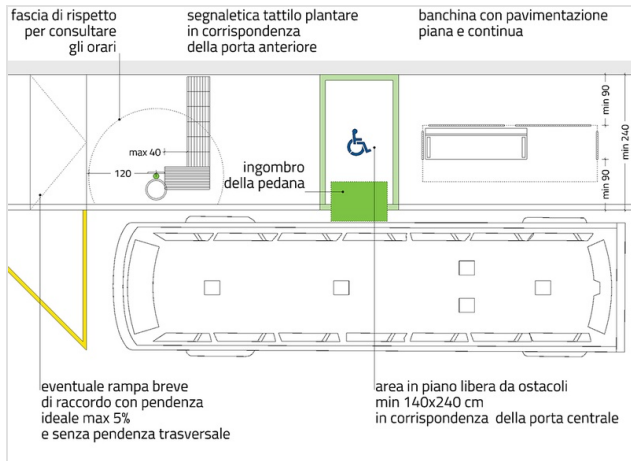

PS2366
Posa di pensilina

Posa pensilina prefabbricata, dotata di sedute, in posizione idonea a non restringere il passaggio pedonale ad una larghezza inferiore a 90 cm, e che non interferisca con l'area necessaria alla salita/discesa dal mezzo effettuata mediante pedana estraibile. L'area ove sono collocate le sedute dovrà essere individuabile dalle persone con disabilità visiva mediante pista tattilo-plantare conforme a quanto previsto dalle linee guida I.N.M.A.C.I.

STIMA DEL COSTO
 Fornitura pensilina prefabbricata attesa autobus ; Fornitura panchina

7.170 €

Rilevatore **0181**
 Data Rilievo **19 Settembre 2025**
 Ultimo aggiornamento scheda: 29 Gennaio 2026

Indirizzo
Via Aquileia - San Giorgio di Nogaro (Udine)

LIV.
 di priorità
2

ID Scheda
00FF9-00700

RILIEVO STATO DI FATTO

PERTINENZE DELL'EDIFICIO

SPAZIO ESTERNO

ITINERARIO PEDONALE

FERMATA TRASPORTO PUBBLICO

ARREDO URBANO

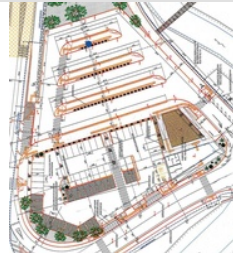

Assenza protezione agenti atmosferici	Si
Dimensioni	X -- Y --
Materiale	--
Note relative al rilievo Assenza pensilina e panchina	

LINK ALTRE CRITICITÀ

Nessuna criticità collegata

IPOTESI DI SOLUZIONE

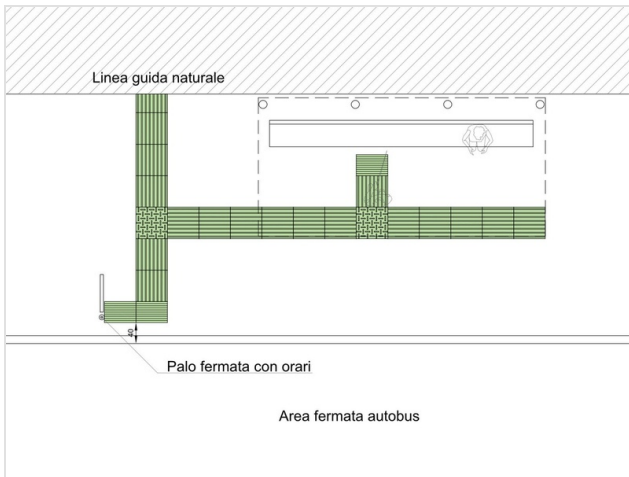

PS2366
Posa di pensilina

Posa pensilina prefabbricata, dotata di sedute, in posizione idonea a non restringere il passaggio pedonale ad una larghezza inferiore a 90 cm, e che non interferisca con l'area necessaria alla salita/discesa dal mezzo effettuata mediante pedana estraibile. L'area ove sono collocate le sedute dovrà essere individuabile dalle persone con disabilità visiva mediante pista tattilo-plantare conforme a quanto previsto dalle linee guida I.N.M.A.C.I.

STIMA DEL COSTO
 Fornitura pensilina prefabbricata attesa autobus ; Fornitura panchina ; Posa segnaletica tattilo-plantare per individuazione della panchina

7.280
€

Rilevatore **0181**
 Data Rilievo **19 Gennaio 2026**
 Ultimo aggiornamento scheda: 29 Gennaio 2026

Indirizzo
 Via Aquileia - San Giorgio di Nogaro (Udine)

LIV.
 di priorità
3

ID Scheda
00FF9-01998

RILIEVO STATO DI FATTO

PERTINENZE DELL'EDIFICIO

SPAZIO ESTERNO

ITINERARIO PEDONALE

PERCORSO VERTICALE - RAMPA

PARAPETTO



Assenza	Si	
Dimensioni	X 480,00 cm	Y --
Materiale	Cemento	
Note relative al rilievo	Assenza cordolo e parapetto	

LINK ALTRE CRITICITÀ

Nessuna criticità collegata

IPOTESI DI SOLUZIONE

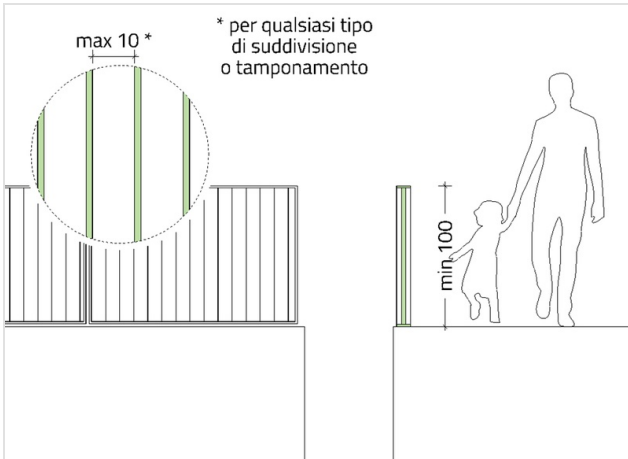

PS2500 (modificato)
Posa di parapetto
 Installazione di parapetto con altezza maggiore o uguale a 100 cm e non attraversabile da una sfera con diametro pari a 10 cm.
 Posa su entrambi i lati della rampa

STIMA DEL COSTO
 Realizzazione cordolo in cls ; Posa parapetto in acciaio compreso corrimano **3.040 €**

Rilevatore **0181**
 Data Rilievo **28 Gennaio 2026**
 Ultimo aggiornamento scheda: 28 Gennaio 2026

Indirizzo
Via Aquileia - San Giorgio di Nogaro (Udine)

LIV.
 di priorità
1

ID Scheda
00FF9-02010

RILIEVO STATO DI FATTO

- [PERTINENZE DELL'EDIFICIO](#)
[SPAZIO ESTERNO](#)
[ITINERARIO PEDONALE](#)
[ATTRAVERSAMENTO PEDONALE](#)
[SEGNALETICA TATTILO PLANTARE](#)



Non coerente o interrotta	Si	
Dimensioni	X --	Y --
Materiale	Asfalto	
Note relative al rilievo	Direzione segnaletica tattilo-plantare non coerente con quella dell'attraversamento.	

LINK ALTRE CRITICITÀ

00FF9-00677	LIV. 3	Pendenza trasversale Area per cambio direzione Via Aquileia - San Giorgio di Nogaro (Udine)	Costo stimato 2925 €
00FF9-00679	LIV. 2	Non ortogonale Attraversamento pedonale Via Aquileia - San Giorgio di Nogaro (Udine)	Costo stimato 795 €
00FF9-00693	LIV. 3	Altezza Dislivello Via Aquileia - San Giorgio di Nogaro (Udine)	Costo stimato 30 €
00FF9-00678	LIV. 3	Altezza Dislivello Via Aquileia - San Giorgio di Nogaro (Udine)	Costo stimato --

IPOTESI DI SOLUZIONE

fino a guida naturale

allineamento tra segnaletica orizzontale e tattilo plantare

90°

40 cm

min 250

min 150

* in caso di percorso con larghezza fino a 150 cm posizionare il codice pericolo valicabile adiacente al cordolo

PS2674 (modificato)
Sostituzione di segnaletica tattilo plantare

Rimozione segnaletica tattilo-plantare esistente e posa nuova segnaletica con codice LVE "pericolo valicabile", posto in posizione parallela all'asse stradale e a 40 cm dal bordo del marciapiede, e codice "direzione rettilinea" perpendicolarmente all'asse stradale tra il segnale di "pericolo valicabile" e la guida naturale (facciata edificio, muro di recinzione, cordolo ecc.) o altra pista tattile, nel rispetto di tutte le indicazioni contenute nelle linee guida I.N.M.A.C.I per la progettazione dei percorsi tattilo-plantari.

Si prevede di applicare la soluzione traslando l'accesso all'attraversamento più a sud in modo da correggere la non ortogonalità dell'attraversamento rispetto all'asse stradale.

STIMA DEL COSTO
 Posa moduli segnaletica tattilo-plantare in cls

635 €

Rilevatore **0181**
 Data Rilievo **28 Gennaio 2026**
 Ultimo aggiornamento scheda: 28 Gennaio 2026

Indirizzo
 Via Aquileia - San Giorgio di Nogaro (Udine)

LIV.
 di priorità
1

ID Scheda
00FF9-02011

RILIEVO STATO DI FATTO

- [PERTINENZE DELL'EDIFICIO](#)
[SPAZIO ESTERNO](#)
[ITINERARIO PEDONALE](#)
[ACCESSO](#)
[SEGNALETICA TATTO-PLANTARE](#)



Assenza	Si	
Dimensioni	X 178,00 cm	Y --
Materiale	--	
Note relative al rilievo Mancanza segnaletica tattilo-plantare fino alla porta dei servizi igienici		

LINK ALTRE CRITICITÀ

Nessuna criticità collegata

IPOTESI DI SOLUZIONE

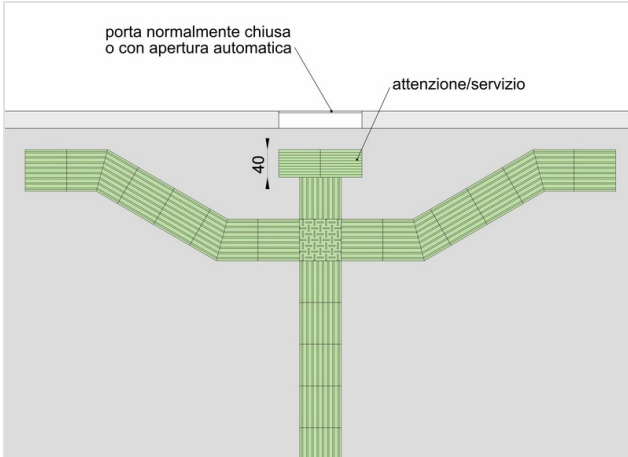

PS2675
Realizzazione segnaletica tattilo-plantare finalizzata all'individuazione dell'ingresso di un edificio pubblico

Posa di segnaletica tattilo-plantare per l'individuazione dell'ingresso di un edificio pubblico, avente porta normalmente chiusa o con apertura automatica e in prossimità di altra segnaletica tattilo-plantare. La posizione della porta verrà individuata da una fascia con codice "ATTENZIONE/SERVIZIO" avente profondità pari a 40 cm. Tale fascia verrà collegata all'altra segnaletica tattilo-plantare (esistente o prevista), nonché alla guida naturale, mediante il codice "DIREZIONE RETTILINEA" e l'eventuale posa del codice "INCROCIO" in corrispondenza dell'innesto su altro percorso tattile, in conformità con quanto previsto dalla linee guida I.N.M.A.C.I.

STIMA DEL COSTO
 Taglio e rimozione pavimentazione per inserimento segnaletica tattilo-plantare ;
 Posa moduli segnaletica tattilo-plantare in cls **175** €

Rilevatore **0181**
 Data Rilievo **28 Gennaio 2026**
 Ultimo aggiornamento scheda: 28 Gennaio 2026

Indirizzo
 Via Aquileia - San Giorgio di Nogaro (Udine)

LIV.
 di priorità
3

ID Scheda
00FF9-02012

RILIEVO STATO DI FATTO

- [PERTINENZE DELL'EDIFICIO](#)
[SPAZIO ESTERNO](#)
[ITINERARIO PEDONALE](#)
[ACCESSO](#)
[SEGNALETICA TATTO PLANTARE](#)



Non coerente o interrotta	Si	
Dimensioni	X --	Y --
Materiale	Cemento	
Note relative al rilievo Segnaletica non allineata alla porta, e non coerente con le linee guida I.N.M.A.C.I.		

LINK ALTRE CRITICITÀ

Nessuna criticità collegata

IPOTESI DI SOLUZIONE

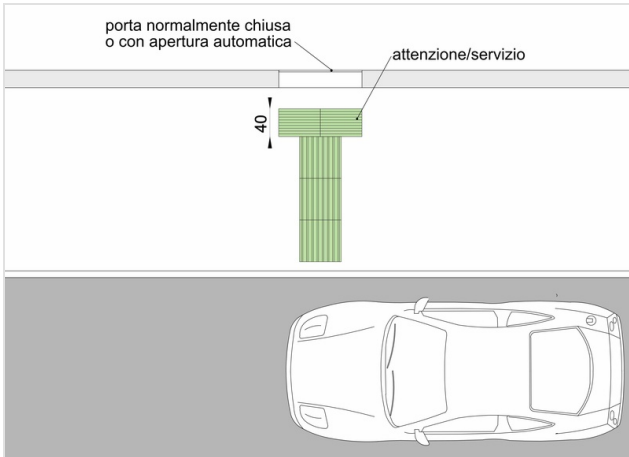

PS2679
Adeguamento segnaletica tattilo-plantare finalizzata all'individuazione dell'ingresso di un edificio pubblico

Adeguamento della segnaletica tattilo-plantare per l'individuazione dell'ingresso di un edificio pubblico, avente porta normalmente chiusa o con apertura automatica. La posizione della porta verrà individuata da una fascia con codice "ATTENZIONE/SERVIZIO" avente profondità pari a 40 cm. Tale fascia verrà collegata al bordo del marciapiede mediante il codice "DIREZIONE RETTILINEA" creando così uno sbarramento sul percorso, in conformità con quanto previsto dalla linee guida I.N.M.A.C.I.

STIMA DEL COSTO
 Rimozione segnaletica, taglio pavimentazione, posa nuovi moduli tattilo plantari e ripristino

200
€

Rilevatore **0181**
 Data Rilievo **29 Gennaio 2026**
 Ultimo aggiornamento scheda: 29 Gennaio 2026

Indirizzo
Via Aquileia - San Giorgio di Nogaro (Udine)

LIV.
 di priorità
3

ID Scheda
00FF9-02013

RILIEVO STATO DI FATTO

- [PERTINENZE DELL'EDIFICIO](#)
[SPAZIO ESTERNO](#)
[ITINERARIO PEDONALE](#)
[ATTRAVERSAMENTO PEDONALE](#)

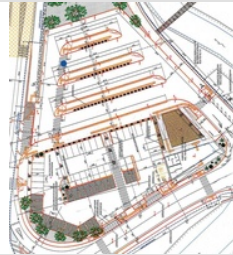

Non ortogonale	Si	
Dimensioni	X --	Y --
Materiale	--	
Note relative al rilievo Larghezza carreggiata 680 cm		

LINK ALTRE CRITICITÀ

00FF9-00697	LIV. 2	Altezza Dislivello Via Aquileia - San Giorgio di Nogaro (Udine)	Costo stimato 1545 €
--------------------	------------------	---	--------------------------------

IPOTESI DI SOLUZIONE

<p>area in piano per cambio di direzione</p>	<p>PS2682 Rifacimento di segnaletica orizzontale e modifica dell'area di accesso su uno dei due lati.</p> <p>Rifacimento della segnaletica orizzontale in modo che l'attraversamento risulti ortogonale ai bordi dei percorsi pedonali presenti sui due lati della strada. Modifica della posizione dell'area di accesso all'attraversamento su uno dei due lati, in modo che questa risulti coerente con la nuova segnaletica orizzontale, effettuata mediante l'eventuale modifica del marciapiede con la formazione di un'area in piano, avente dimensioni adeguate a garantire il cambio di direzione a una persona su sedia a ruote (punto 8.0.2 D.M. 236/1989), e raccordata mediante rampe con pendenza ottimale pari al 5% (max 15% in caso di dislivello fino a 15 cm). La segnaletica tattilo-plantare presente su entrambi i lati dovrà essere inoltre adeguata alla nuova direzione dell'attraversamento, nonché alla nuova posizione dell'accesso all'attraversamento.</p>
	<p>STIMA DEL COSTO Adeguamento segnaletica tattilo-plantare su entrambi i lati ; Adeguamento segnaletica orizzontale</p> <p style="text-align: right;">1.145 €</p>

Rilevatore **0181**
 Data Rilievo **29 Gennaio 2026**
 Ultimo aggiornamento scheda: 29 Gennaio 2026

Indirizzo
Via Aquileia - San Giorgio di Nogaro (Udine)

LIV.
 di priorità
3

ID Scheda
00FF9-02014

RILIEVO STATO DI FATTO

PERTINENZE DELL'EDIFICIO

SPAZIO ESTERNO

ITINERARIO PEDONALE

FERMATA TRASPORTO PUBBLICO

SEGNALETICA TATTILO-PLANTARE



Non coerente o interrotta	Si
Dimensioni	X -- Y --
Materiale	--
Note relative al rilievo Segnalazione posizione panchina assente	

LINK ALTRE CRITICITÀ

Nessuna criticità collegata

IPOTESI DI SOLUZIONE

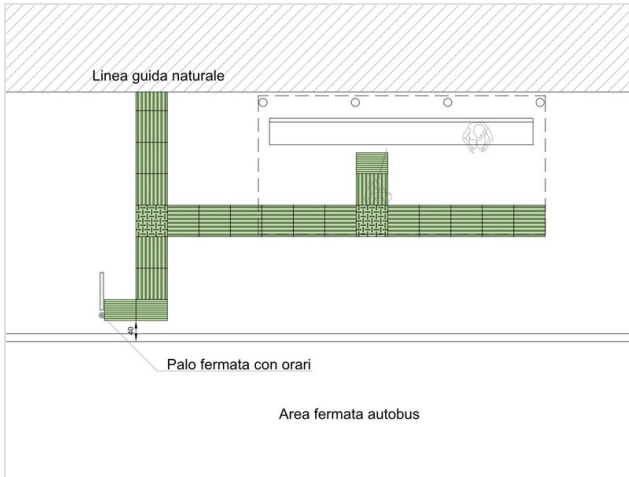

PS2683
Integrazione di moduli del percorso tattilo-plantare

Integrazione del percorso tattilo-plantare, finalizzata alla segnalazione della presenza di una seduta riparata dalla pensilina. Si dovrà dunque prevedere l'inserimento del codice "incrocio" nella pista tattile esistente, e la posa di un breve tratto di percorso rettilineo alla cui estremità in prossimità della panchina sarà posto il codice attenzione/servizio, avente quest'ultimo profondità pari a 40 cm e larghezza pari a quella della pista tattile (60 cm).

STIMA DEL COSTO
 Adeguamento segnaletica tattilo-plantare

110 €